

**BABA**  
born®



832707



[www.baby-born.com/832707](http://www.baby-born.com/832707)



43  
39-46cm

36  
34-38cm



[www.baby-born.com](http://www.baby-born.com)

**Zapp**  
Creation®

Fig. 1

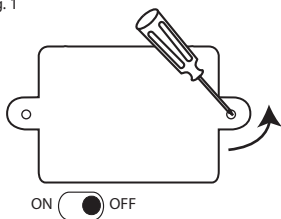

Fig. 2

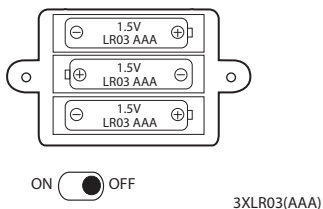
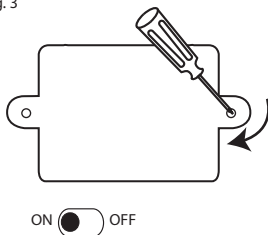
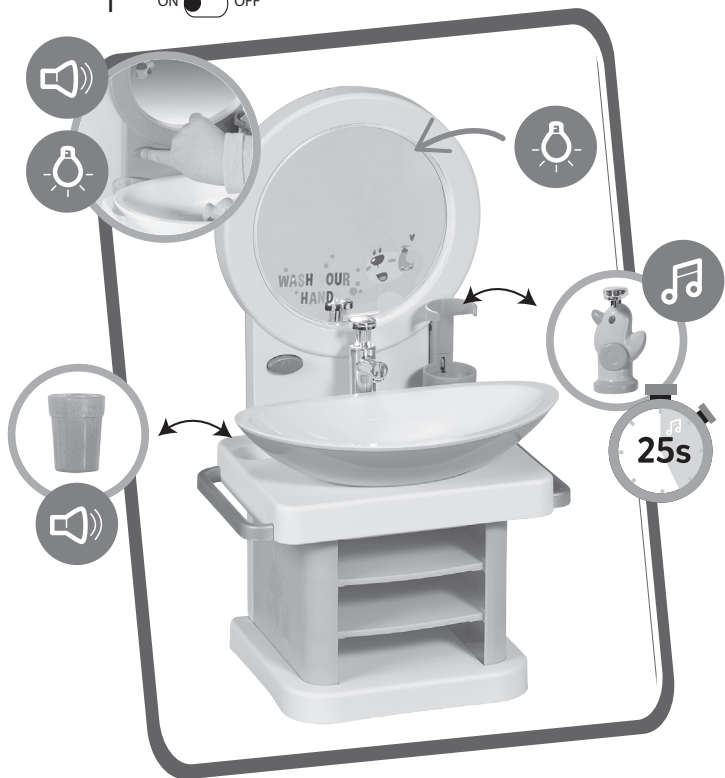

Fig. 3



1 ON OFF



2



3



4

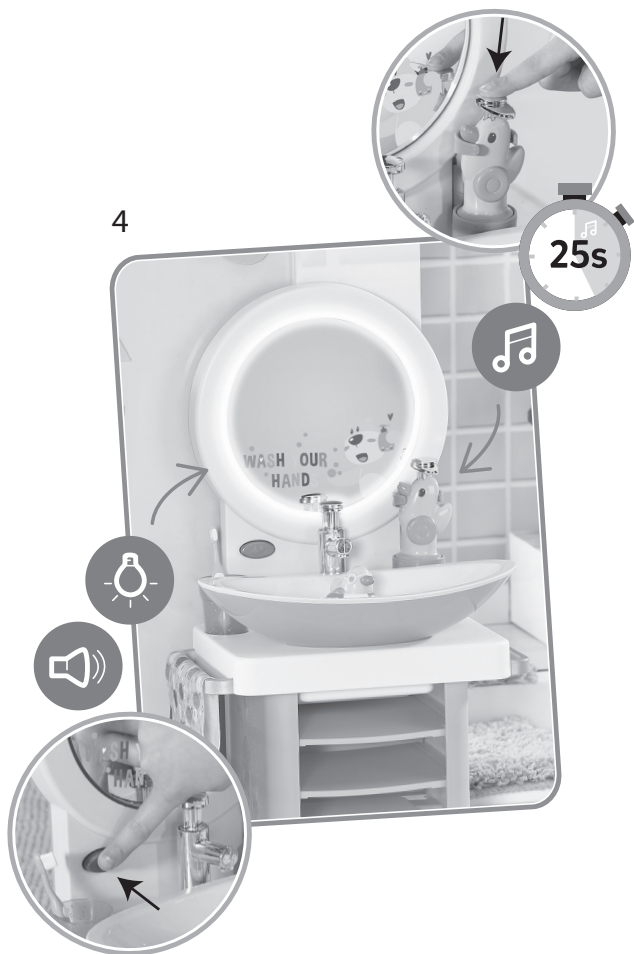

5



6

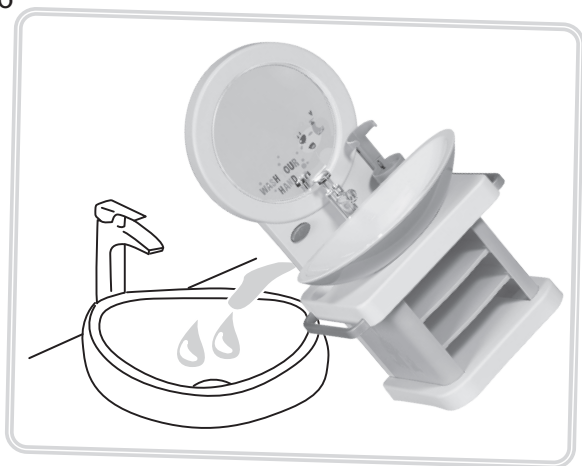

**Allgemeine Hinweise:**

Wir empfehlen Ihnen, vor der ersten Verwendung des Produktes, die Gebrauchsanweisung genau durchzulesen und diese mit der Verpackung aufzubewahren, falls Sie sie zu einem späteren Zeitpunkt benötigen.

**Bitte beachten Sie!**

- Bitte das Produkt nach der Benutzung sorgfältig mit einem trockenen Tuch abwischen.
- Seien Sie sich stets der Aufsichtspflicht gegenüber Ihrem Kind bewusst.
- Vor dem Öffnen des Batteriefachs, das Produkt sorgfältig trocknen.
- Das Produkt im nassen Zustand nicht in der Nähe von Stromquellen oder Elektrogeräten ablegen.
- Beachten Sie die Anweisungen sorgfältig, damit während des Spielens keine Probleme auftreten und das Produkt lange funktioniert.
- Verwenden Sie nur Originalzubehör, um die Funktionalität des Produktes zu gewährleisten.
- Das Spielzeug darf nur von Eltern zusammengebaut und gereinigt werden.
- Das Spielzeug eignet sich nicht für Kinder unter 3 Jahren.
- Bitte nur Wasser einfüllen
- Bitte füllen Sie das Wasser bis zur Markierung. (Bild. 2)

**Hinweis über Batterien/Akkus**

- Für volle Leistungsfähigkeit und maximale Betriebszeit des Produkts empfehlen wir die Nutzung von Alkali-Mangan („Alkaline“) Batterien.
- Setzen Sie nur den empfohlenen Batterietyp ein.
- Der Batteriewechsel ist von Erwachsenen durchzuführen.
- Setzen Sie die Batterien mit korrekter Polung (+ und -) ein.
- Verwenden Sie keine unterschiedlichen Batterietypen oder alte und neue Batterien gleichzeitig.
- Anschlussklemmen dürfen nicht kurzgeschlossen werden.
- Wenn das Spielzeug längere Zeit nicht benutzt wird, schieben Sie den Schalter auf die „OFF“ Position, um die Batterie-Lebensdauer zu erhöhen. Wir empfehlen außerdem, die Batterien zu entfernen, um ein Auslaufen und eine Beschädigung des Produkts zu vermeiden.
- Verwenden Sie keinesfalls Akkus und herkömmliche Batterien gleichzeitig.
- Versuchen Sie nicht, Batterien wiederaufzuladen.
- Leere Batterien sind aus dem Spielzeug zu entnehmen und gehören in die entsprechende Sondermüll-Sammlung.
- Sollte etwas Feuchtigkeit in das Batteriefach eingedrungen sein, bitte mit einem Tuch trocknen.
- Akkus müssen für den Ladevorgang aus dem Spielzeug entfernt werden.
- Das Wiederaufladen von Akkus darf nur unter Aufsicht von Erwachsenen durchgeführt werden.
- Batterien nicht ins Feuer werfen, da sie auslaufen oder explodieren können.
- Vergewissern Sie sich, dass das Batteriefach sicher und dicht verschlossen ist, bevor Sie es Ihrem Kind zum Spielen geben.

**Batteriehinweis**

Da uns die Sicherheit unserer Kunden ein besonderes Anliegen ist, möchten wir Sie darauf hinweisen, dass dieser Artikel batteriebetrieben ist.

Bitte den Artikel regelmäßig auf Beschädigungen kontrollieren und gegebenenfalls ersetzen. Den beschädigten Artikel außerhalb der Reichweite von Kindern aufbewahren. Stellen Sie immer sicher, dass die Batterien nicht zugänglich sind und somit verschluckt oder eingeatmet werden können. Dies kann unter anderem passieren, wenn das Batteriefach nicht korrekt verschraubt wurde oder defekt ist. Bitte den Batteriedeckel immer sorgfältig festschrauben. Batterien können schwere innere Verletzungen verursachen. In diesem Fall ist eine sofortige ärztliche Behandlung erforderlich!

### **Batterien immer von Kindern fernhalten.**

ACHTUNG! Entsorgen Sie leere Batterien sofort. Halten Sie neue und gebrauchte Batterien von Kindern fern. Wenn Sie den Verdacht haben, dass die Batterien verschluckt oder auf anderem Wege in den Körper gelangt sind, suchen Sie unverzüglich medizinische Hilfe auf.

### **Vorbereitung**

Ein Erwachsener muss die Batterien folgendermaßen einlegen:

1. Stellen Sie den Schalter auf OFF. (Fig. 1)
2. Mit einem Schraubenzieher den Deckel des Batteriefaches entfernen. (Fig. 1)
3. 3 x 1.5V AAA (LR03) Batterien einlegen. Achten Sie dabei auf die korrekte Ausrichtung der Pole. (Fig. 2)
4. Verschrauben Sie den Deckel des Batteriefaches wieder sorgfältig. (Fig. 3)
5. Stellen Sie den Schalter auf ON. (Fig. 3)

### **Reinigung**

Das BABY born Zubehör kann mit einem feuchten (nicht nassen) Tuch gereinigt werden. Bitte stellen Sie sicher, dass die Elektronik nicht nass wird und keine Feuchtigkeit in das Batteriefach gelangt.

### **Stand-By**

Das Produkt schaltet automatisch in den Stand-By Modus, wenn längere Zeit nicht mit dem Produkt gespielt wird. Um wieder mit dem Produkt spielen zu können, muss der ON-OFF-Schalter betätigt werden.

Bitte achten Sie dabei darauf, dass weder in die Elektronik noch in das Batteriefach Feuchtigkeit eindringt. Vergewissern Sie sich, dass das Batteriefach sicher und dicht verschlossen ist, bevor Sie es Ihrem Kind zum Spielen geben.

**Achtung: Unterlage verwenden, um Spielbereich vor eventuellen Wasserschäden zu schützen.**

### **Entsorgung nach WEEE (Richtlinie über Elektro- und Elektronik -Altgeräte):**

Alle Produkte, die mit dem Symbol „durchgestrichenen Mülltonne“ gekennzeichnet sind, dürfen nicht zum Hausmüll gegeben werden. Sie müssen getrennt gesammelt werden. Die Kommunen haben hierzu Sammelstellen eingerichtet, an denen Altgeräte aus privaten Haushalten kostenfrei entgegengenommen werden. Bei unsachgemäßer Entsorgung können gefährliche Stoffe aus Elektro- und Elektronikgeräten in die Umwelt gelangen.

## **EN**

### **General information:**

We recommend carefully reading the user instructions before using the product for the first time and storing the instructions with the packaging in case you need them at a later point in time.

### **Please note**

- Please wipe the product out carefully with a dry cloth after use.
- Be aware of supervising your child.
- Dry the product thoroughly before opening the battery compartment.
- Do not leave the product near an electrical source or apparatus when wet.
- By following these instructions carefully you can ensure that playing with the product is problem-free and that it has a long life.
- Use only original accessories as otherwise we cannot guarantee the functionality of components.
- The item must only be set up and cleaned by adults.
- The item is not suitable for children under the age of 3.
- Please fill only with water.
- Please fill the water up to the mark. (Pict.2)



### **All about batteries/rechargeable batteries:**

- Use alkaline batteries for best performance and longer life.
- Use only the battery type recommended for the unit.
- Batteries must only be replaced by an adult.
- Insert batteries with the correct polarity (+ and -).
- Do not mix different types of batteries or old and new batteries.
- The supply terminals are not to be short-circuited.
- When the product is not used for an extended time, switch button to "OFF" position for longer battery life time. We also recommend removing batteries to prevent possible leakage and damage to the unit.
- Do not mix rechargeable and non-rechargeable batteries.
- Do not recharge non-rechargeable batteries.
- Exhausted batteries are to be removed from the toy and taken to a special waste collection point.
- If moisture gets into the battery compartment, dry with a cloth.
- Rechargeable batteries are to be removed from the toy before charging.
- Rechargeable batteries are to be recharged only under adult supervision.
- Do not throw batteries into a fire as they may explode or leak.
- Always make sure that the battery compartment is securely and tightly closed before giving the product to your child to play with.

### **Battery information**

As the safety of our customers is very important to us, we would like to point out that this item is battery operated.

Please check the item regularly for damage and replace if necessary. Keep damaged item out of reach of children. Always ensure that the batteries are not accessible and cannot be swallowed or inhaled. This can occur if the battery compartment is defective or not correctly screwed shut. Please always screw the battery compartment cover shut carefully. Batteries can cause serious internal injuries. In this case, immediate medical attention is required!

#### **Always keep batteries away from children.**

**WARNING!** Dispose of used batteries immediately. Keep new and used batteries away from children. If you think batteries might have been swallowed or placed inside any part of the body, seek immediate medical attention.

### **Preparation**

Insertion of batteries should be done by an adult as follows:

1. Set the switch on the battery compartment to "OFF". (Fig. 1)
2. Use a screwdriver to open the battery compartment. (Fig. 1)
3. Insert the 3 x 1.5V AAA (LR03) batteries. Please check if the polarity is correct. (Fig. 2)
4. Screw the cover of the battery compartment back on again. (Fig. 3)
5. Set the switch on the battery compartment to "ON". (Fig. 3)

### **Cleaning**

The BABY born accessory can be cleaned with a damp (not wet) cloth. Please ensure that no moisture enters the electronics or battery compartment.

### **Stand-By**

The product automatically switches into Stand-By mode when it is not played with for an extended period. To play with the product again, press the ON-OFF switch again.

Please ensure that no water penetrates the electronics of the battery compartment, i.e. always make sure that the battery compartment is securely and tightly closed before giving the product to your child to play with.

**Note: Before beginning, cover the play area to prevent possible water damage.**

## **Disposal according to WEEE (Waste Electrical and Electronic Equipment Directive)**

All products marked with a crossed out wheeled bin cannot be disposed of in unsorted municipal waste. Their collection must be done separately. Return and collection systems in Europe should be organized by collection and recycling organizations. WEEE-products can be disposed of free of charge at the appropriate collection points. The reason for this is to protect the environment and human health due to the potential effects of the presence of hazardous substances in electrical and electronic equipment.

NL

### **Algemene informatie:**

Wij adviseren u om deze gebruiksaanwijzing vóór het eerste gebruik van het product zorgvuldig door te lezen en samen met de verpakking te bewaren voor het geval dat u deze later weer nodig heeft.

### **Let op:**

- Het product moet na gebruik zorgvuldig worden afgedroogd met een doek.
- Houd altijd toezicht op uw kind.
- Vóór het openen van het batterijvakje, het product zorgvuldig afdrogen.
- Laat het product NIET in de buurt van een elektrische bron of elektrisch apparaat liggen als het nat is.
- Volg deze instructies zorgvuldig op, zodat u kind veilig met dit product kan spelen en het product zo lang mogelijk meegaat.
- Gebruik alleen originele accessoires om de functionaliteit van het product te garanderen.
- Het product mag alleen door volwassenen worden voorbereid en gereinigd.
- Dit product is niet geschikt voor kinderen beneden de drie jaar.
- Enkel met water vullen.
- Vul de badkuip met water tot de markering. (Pict 2)

### **Alles over batterijen/oplaadbare batterijen**

- Gebruik alkalinebatterijen voor betere en langere prestaties.
- Gebruik uitsluitend batterijen van het aanbevolen type.
- Batterijen dienen te worden vervangen door een volwassene.
- Let op de polariteit bij het plaatsen van batterijen (+ en -).
- Gebruik geen verschillende soorten, of nieuwe en oude, batterijen samen.
- Pas op voor kortsluiting, maak geen contact tussen beide polen.
- Zet de schakelaar op OFF (uit) als het speelgoed langere tijd niet wordt gebruikt om batterijvermogen te sparen. Wij raden u ook aan de batterijen eruit te halen om lekkende batterijen en schade aan het speelgoed te voorkomen.
- Gebruik geen oplaadbare en niet-oplaadbare batterijen samen.
- Laad niet-oplaadbare batterijen niet weer op.
- Verwijder lege batterijen uit het speelgoed en breng ze naar een inzamelpunt voor klein chemisch afval.
- Indien er water in het batterijvak komt, droog het dan met een handdoek.
- Verwijder oplaadbare batterijen uit het speelgoed voordat ze worden opgeladen.
- Oplaadbare batterijen mogen enkel worden opgeladen onder toezicht van een volwassene.
- Houd batterijen uit de buurt van vuur; ze kunnen lekken of exploderen.
- Zorgt u ervoor dat het batterijvakje goed dicht en afgesloten is vóór dat u het uw kind geeft om ermee te spelen.

### **Informatie over de batterij**

De veiligheid van onze klanten is erg belangrijk voor ons. Daarom wijzen wij erop dat dit artikel op batterijen werkt.

Controleer het artikel regelmatig op beschadigingen en vervang het eventueel. Bewaar het beschadigde artikel buiten bereik van kinderen. Zorg er altijd voor dat de batterijen goed zijn

opgeborgen en niet kunnen worden ingeslikt. Dit zou kunnen gebeuren als het batterijvakje niet correct is afgesloten of defect is. Het klepje van het batterijvakje altijd zorgvuldig dichtdraaien. Batterijen kunnen ernstig inwendig letsel veroorzaken. In dat geval direct een arts raadplegen!

### **Houd batterijen altijd uit de buurt van kinderen.**

**WAARSCHUWING!** Verwijder lege batterijen direct. Houd nieuwe en gebruikte batterijen uit de buurt van kinderen. Indien u vermoedt dat de batterijen zijn ingeslikt of op een andere manier in het lichaam terecht zijn gekomen, raadpleeg dan direct een arts.

### **Vorbereitung**

De batterijen dienen door een volwassene te worden geplaatst. Ga als volgt te werk:

1. Zet de schakelaar op het batterijvak op 'OFF' (uit). (Fig. 1)
2. Draai met een schroevendraaier de schroef los om de deksel van het batterijvak te openen. (Fig. 1)
3. Plaats 3 x 1.5V AAA (LR03) batterijen. Zorg ervoor dat (+) en (-) in de juiste richting wijzen. (Fig. 2)
4. Doe de deksel van het batterijvak er weer op en draai de schroef vast. (Fig. 3)
5. Zet de schakelaar op het batterijvak op 'ON' (aan). (Fig. 3)

### **Reiniging**

De BABY born accessoires kunnen worden gereinigd met een vochtig (niet nat) doekje. Let erop dat er geen vocht in de elektronica of in het batterijvakje dringt.

### **Stand-By**

Het product schakelt automatisch in de stand-by-modus als er langere tijd niet mee wordt gespeeld. Om weer met het product te kunnen spelen moet de ON/OFF-schakelaar worden geactiveerd.

Voorkomt u dat vochtigheid in de elektronica of in het batterijvakje dringt. Zorgt u ervoor dat het batterijvakje goed dicht en afgesloten is vóór dat u het uw kind geeft om ermee te spelen.

**Let op: Gebruik onderleggers om het speelgedeelte te beschermen tegen eventuele waterschade.**

### **Weggoien volgens WEEE (Richtlijnen met betrekking tot oude elektrische en elektronische toestellen)**

Alle producten die het teken van een doorgestreepte vuilnisbak hebben, mogen niet meer worden meegegeven met ongesorteerd huisvuil. Het moet gescheiden worden ingezameld. De recycling organisaties hebben hiervoor verzamelplaatsen ingericht waar oude toestellen uit private huishoudens gratis worden aangenomen.

Als men deze toestellen niet op de juiste manier weggooit, kunnen gevaarlijke stoffen uit elektrische en elektronische toestellen in het milieu terecht komen.

FR

### **Informations générales :**

Avant toute utilisation du produit, nous vous recommandons de lire attentivement la notice et de la conserver, ainsi que l'emballage, au cas où vous en auriez besoin ultérieurement.

### **À noter**

- Essuyer soigneusement le produit après utilisation à l'aide d'un tissu sec.
- Votre enfant doit rester sous votre surveillance.
- Avant d'ouvrir le compartiment à piles, sécher le produit soigneusement.
- Ne pas laisser le produit près d'une source électrique ou d'un appareil quand il est mouillé.
- En suivant attentivement les instructions ci-dessous, votre enfant pourra jouer en toute sécurité avec le produit qui aura une durée de vie plus longue.
- Utilisez uniquement les accessoires fournis avec le produit ou nous ne serons pas en mesure de garantir son bon fonctionnement.

- L'article doit être paramétré et lavé par un adulte.
- L'article n'est pas adapté aux enfants de moins de 3 ans.
- Ne remplir qu'avec de l'eau.
- Remplissez la baignoire d'eau jusqu'à la marque. (Pict .2)

### **A propos des piles / batteries rechargeables**

- Utiliser des piles alcalines pour une meilleure performance et une durée de vie plus longue.
- Utiliser uniquement le type de piles recommandé pour le produit.
- Les piles doivent être remplacées uniquement par un adulte.
- Insérer les piles selon la polarité correcte (+ et -).
- Ne pas mélanger différentes sortes de piles ou des anciennes piles avec des neuves.
- Ne pas court-circuiter les piles.
- Lorsque le produit n'est pas utilisé pendant une longue période, tourner le bouton sur la position « OFF » pour une durée de vie plus longue des piles. Nous recommandons également de retirer les piles afin de prévenir toute fuite éventuelle qui pourrait endommager le produit.
- Ne pas mélanger les piles rechargeables et les piles non rechargeables.
- Ne pas recharger des piles non rechargeables.
- Les piles usées doivent être retirées du jouet et déposées dans un point de collecte prévu à cet effet.
- Si de l'eau rentre dans le compartiment à piles, le sécher avec un tissu sec.
- Les piles rechargeables doivent être retirées du jouet avec d'être rechargées.
- Les piles rechargeables doivent être rechargées uniquement sous la surveillance d'un adulte.
- Conserver les piles loin d'une source de chaleur car elles pourraient fondre ou exploser.
- Assurez-vous que le compartiment à piles soit bien fermé avant de donner le produit à votre enfant pour qu'il joue avec.

### **Note relative aux piles**

Note relative aux piles

La sécurité de nos clients nous tenant particulièrement à coeur, veuillez noter que cet article fonctionne avec des piles.

Veuillez vérifier régulièrement le bon état du produit et le remplacer le cas échéant. Conserver le produit endommagé hors de portée des enfants. Veuillez vérifier que les piles ne sont pas accessibles et qu'elles ne peuvent donc pas être ingurgitées ou inhalées. Cela peut notamment survenir lorsque le compartiment des piles est incorrectement vissé ou défectueux. Veuillez toujours visser soigneusement le couvercle du compartiment des piles. Les piles peuvent provoquer de graves lésions internes. Si cela venait à se produire, veuillez immédiatement consulter un médecin !

### **Toujours tenir les piles hors de portée des enfants.**

ATTENTION! Les piles usagées doivent être mises au rebut immédiatement. Gardez les piles neuves et usagées hors de portée des enfants. Si vous pensez que des piles ont été ingérées ou qu'elles sont parvenues à l'intérieur du corps de quelque manière que ce soit, consultez immédiatement un médecin.

### **Préparation**

Les piles doivent être installées uniquement par un adulte comme ce qui suit:

1. Mettre le bouton situé sur le compartiment des piles sur "OFF". (Fig. 1)
2. Utilisez un tournevis pour ouvrir le compartiment des piles. (Fig. 1)
3. Insérer 3 x 1.5V AAA (LR03) piles. Vérifiez si la polarité est bien respectée (Fig. 2)
4. Revissez le couvercle du compartiment à piles. (Fig. 3)
5. Mettre le bouton situé sur le compartiment des piles sur "ON". (Fig. 3)

### **Lavage**

L'accessoire BABY born peut être lavé avec un tissu humide (pas mouillé). Veille à ne pas laisser entrer de saleté dans le logement des piles et de l'électronique.

### Mode veille

S'il n'est pas utilisé pour jouer pendant un certain temps, ce produit se met automatiquement en mode veille. Pour pouvoir jouer de nouveau avec lui, il faut alors activer l'interrupteur ON-OFF.

Veillez faire attention à ce qu'aucune humidité n'entre ni dans l'électronique ni dans le compartiment à piles. Assurez-vous que le compartiment à piles soit bien fermé avant de donner le produit à votre enfant pour qu'il joue avec.

**Attention : utiliser des protections pour ne pas risquer d'endommager l'espace de jeu avec de l'eau.**

### Élimination selon la WEEE (directive sur les appareils électriques et électroniques usagés)

Tous les produits portant un pictogramme représentant une poubelle barrée ne doivent pas être éliminés avec les ordures ménagères. Ils doivent être triés. Les organisations de recyclage ont mis en

places des points de collecte adaptés pour l'élimination gratuite des appareils domestiques usagés. En cas d'élimination inappropriée, des substances nocives provenant des appareils électriques et électroniques peuvent se disperser dans l'environnement.

## ES

### Advertencia general:

Le recomendamos que lea atentamente las instrucciones de uso antes de utilizar el producto por primera vez y que las guarde junto con el embalaje por si pudiera necesitarlas en un futuro.

### Por favor tener en cuenta:

- Después de usarlo, secar cuidadosamente el producto con un paño seco.
- Por favor, supervise a su hijo/a en todo momento.
- Secar el producto completamente antes de abrir el compartimiento de baterías.
- No dejar el producto cerca de una fuente o aparato eléctrico cuando este mojado o húmedo.
- Le recomendamos seguir estas indicaciones para asegurar una vida más larga al producto y evitar fallos en el mismo.
- Use solo accesorios originales, de otra manera, no podremos garantizar el buen funcionamiento de los componentes.
- La limpieza y montaje del producto debería ser realizada sólo por adultos.
- El juguete no es apto para niños menores de tres años.
- Rellenar solo con agua.
- Llène de agua hasta la señal. (Pict. 2)

### Sobre las pilas/pilas recargables

- Utilice pilas alcalinas para un mejor rendimiento y una vida más larga.
- Utilice sólo el tipo de pilas recomendado para la unidad.
- Las pilas deben ser cambiarlas por un adulto.
- Coloque las pilas con la polaridad correcta (+ y -).
- No mezcle pilas nuevas y usadas.
- No haga corto circuito en las pilas.
- Ponga el interruptor en la posición "OFF" cuando no vaya a utilizar el producto por un largo período de tiempo, para una vida más larga de las pilas. Se recomienda extraer las pilas para evitar que derramen el líquido corrosivo y dañen la unidad.
- No mezcle pilas recargables y no recargables.
- No recargue las pilas no recargables.
- Las pilas descargadas deben retirarse del juguete y ser llevadas a un punto de reciclaje habilitado.
- Si entra agua en el compartimento de las pilas, séquelo con un trapo.
- Las pilas recargables han de ser extraídas del juguete antes de ser recargadas.
- Las pilas recargables han de ser cargadas solo bajo la supervisión de un adulto.

- Mantenga las pilas alejadas del fuego o fuente de calor para evitar su explosión.
- Asegurarse que el compartimiento de baterías esté cerrado y asegurado antes de dar el producto a un niño para que juegue con él.

### **Observaciones sobre las pilas**

La seguridad de nuestros clientes es algo muy importante para nosotros. Por ese motivo, le indicamos que este artículo funciona con pilas.

Compruebe regularmente si el artículo presenta daños y sustitúyalo si es necesario. Mantenga el artículo dañado fuera del alcance de los niños. Asegúrese siempre de que las pilas no sean accesibles y que, de esa forma, no puedan ser tragadas ni aspiradas. Esto podría suceder, por ejemplo, si el compartimiento de las pilas no se ha atornillado correctamente o tiene algún defecto. Atornille siempre firme y cuidadosamente la tapa de las pilas. Las pilas pueden causar graves lesiones internas. En ese caso, busque asistencia médica de inmediato.

### **Mantenga las pilas siempre alejadas de los niños.**

¡ADVERTENCIA! Deshágase en seguida de las baterías gastadas. Mantenga baterías gastadas y nuevas fuera del alcance de los niños. Si sospecha que las baterías han sido tragadas o insertadas de alguna otra manera en el cuerpo, busque ayuda médica inmediatamente.

### **Preparación**

Las pilas deben ser sustituidas por un adulto, del siguiente modo:

1. Coloque el interruptor de encendido/apagado en la posición "OFF". (Fig. 1)
2. Utilice un destornillador para abrir el compartimiento de las pilas. (Fig. 1)
3. Introduzca las 3 x 1.5V AAA (LR03) pilas. Por favor, asegúrese de que la polaridad es correcta. (Fig. 2)
4. Coloque de nuevo la tapa del compartimiento de las pilas con la ayuda del destornillador. (Fig. 3)
5. Coloque el interruptor de encendido/apagado en la posición "ON". (Fig. 3)

### **Limpieza**

Los accesorios de BABY born se pueden limpiar con un trapo húmedo (no mojado). Por favor asegúrese de que no entre ninguna humedad al compartimiento de electrónica o al de las baterías.

### **Stand-By**

El producto cambia automáticamente a modo Stand-By si se deja de jugar con él durante un tiempo prolongado. Para poder volver a jugar con el producto es necesario usar el interruptor de encendido (ON/OFF).

Asegurarse que el agua no entre en contacto con la parte electrónica dentro del compartimiento de baterías, p.ej. asegurarse que el compartimiento de baterías esté cerrado y asegurado antes de dar el producto a un niño para que juegue con él.

**Atención: Utilice una cubierta para proteger el área de juego ante posibles daños producto del agua.**

### **Eliminación de residuos según la RAEE (Directiva sobre residuos de aparatos eléctricos y electrónicos)**

El símbolo de un cubo de basura tachado en los productos indica que estos productos no se pueden desechar junto con los residuos domésticos. Se deben recolectar por separado. Las organizaciones de reciclaje han establecido para ello puntos de recogida en los que se pueden depositar de manera gratuita estos aparatos procedentes de cada hogar. En caso de eliminación indebida, podrían verse sustancias peligrosas procedentes de los aparatos eléctricos y electrónicos.

**Informações gerais:**

Recomendamos ler as instruções de utilização atentamente antes de utilizar o produto pela primeira vez e guardar estas juntamente com a embalagem, no caso de serem necessárias mais tarde.

**Tenha em conta o seguinte**

- Após a utilização do produto, secar bem com um pano seco.
- A criança deve brincar sob a supervisão de um adulto.
- Antes de abrir o compartimento das pilhas, secar o artigo cuidadosamente.
- Não deixar o produto perto de uma fonte eléctrica ou aparelho quando molhado.
- O cumprimento integral destas instruções assegura brincadeiras sem complicações e garante uma elevada durabilidade.
- Usar apenas os acessórios originais, caso contrário não garantimos a funcionalidade dos componentes.
- O artigo só pode ser ajustado e limpo por adultos.
- Este artigo não é adequado para crianças menores de 3 anos.
- Somente preencher com água, por favor.
- Encha com água até à marcação (Pict .2)

**Avisos sobre pilhas:**

- Usar sempre pilhas alcalinas.
- Usar apenas pilhas do mesmo tipo ou equivalentes às recomendadas.
- As pilhas devem ser substituídas sob supervisão de um adulto.
- Colocar as pilhas de acordo com as polaridades (+/-).
- Não misturar pilhas usadas com novas ou de tipos diferentes.
- Evitar os curto-circuitos com os terminais de corrente.
- Para prolongar a duração das pilhas, colocar o botão em "OFF" sempre que o produto não for utilizado por um longo período de tempo. Também recomendamos que as pilhas sejam retiradas para evitar que derramem líquido corrosivo e danifiquem a unidade.
- Não misturar pilhas recarregáveis com pilhas não-recarregáveis.
- Não tentar recarregar pilhas não-recarregáveis.
- Retirar as pilhas gastas do brinquedo e deitá-las fora nos locais apropriados.
- Se entrar água no compartimento das pilhas, secar com um pano.
- As pilhas recarregáveis devem ser retiradas do brinquedo, antes de carregadas.
- As pilhas recarregáveis devem ser carregadas sob supervisão de um adulto.
- Não deitar as pilhas no fogo pois podem explodir.
- Certifique-se de que o compartimento das pilhas está hermeticamente fechado e com segurança, antes de entregar o artigo à sua criança para brincar.

**Nota sobre as pilhas**

Porque a segurança dos nossos clientes está no centro das nossas atenções, queremos chamar a sua atenção para o facto de este artigo funcionar a pilhas.

Verificar o artigo regularmente quanto a danos e substituir, se necessário. Manter o artigo danificado fora do alcance das crianças. Certifique-se sempre de que as pilhas não se encontram acessíveis e não podem ser ingeridas ou inaladas. Isto pode acontecer, entre outros, caso o compartimento das pilhas não tenha sido corretamente fechado ou se encontre danificado. Aparafusar sempre cuidadosamente a tampa do compartimento das pilhas. As pilhas podem provocar graves ferimentos internos. Neste caso, é necessário tratamento médico imediato!

**Manter as pilhas sempre fora do alcance das crianças.**

**ATENÇÃO!** Elimine as pilhas vazias de imediato. Mantenha as pilhas novas e usadas longe do alcance das crianças. Caso suspeite que as pilhas foram engolidas ou de qualquer outra forma entraram em qualquer parte do corpo, procure assistência médica imediata.

## Preparação

A colocação das pilhas deve ser efectuada por um adulto da seguinte maneira:

1. Colocar o botão no compartimento das pilhas em "OFF". (Fig. 1)
2. Desaparafusar a tampa do compartimento. (Fig. 1)
3. Inserir as 3 x 1.5V AAA (LR03) pilhas, de acordo com as polaridades. (Fig. 2)
4. Aparafusar a tampa do compartimento. (Fig. 3)
5. Colocar o botão no compartimento das pilhas em "ON". (Fig. 3)

## Limpeza

Os acessórios da BABY born podem ser limpos com um pano húmido (não molhado). Por favor, certifique-se de que a humidade não penetra no sistema electrónico ou no compartimento das pilhas.

## Stand-by

O produto muda automaticamente para o modo stand-by quando não se brinca muito tempo com o produto. Para poder voltar a brincar com o produto é necessário premir o interruptor ON/OFF.

Preste atenção para que não penetre humidade nem no sistema electrónico nem no compartimento das pilhas. Certifique-se de que o compartimento das pilhas está hermeticamente fechado e com segurança, antes de entregar o artigo à sua criança para brincar.

**Atenção: utilizar a base para proteger a área de brincadeira contra potenciais danos provocados pela água.**

## Eliminação em conformidade com a WEEE (Directiva relativa a aparelhos eléctricos e electrónicos usados):

Todos os produtos que contenham o símbolo de um contentor de lixo com um traço por cima não podem ser eliminados juntamente com o lixo doméstico. Têm de ser recolhidos em separado. As autoridades responsáveis criaram pontos de recolha para o efeito, nos quais os aparelhos usados podem ser entregues gratuitamente. No caso de eliminação incorrecta, podem ser libertados para o meio ambiente materiais prejudiciais provenientes de aparelhos eléctricos e electrónicos.

## IT

### Avvertenze generali:

Prima di iniziare a utilizzare il prodotto si consiglia di leggere attentamente le istruzioni per l'uso e di conservarle insieme all'imballaggio per un'eventuale necessità futura.

### Attenzione:

- Dopo l'utilizzo, pulire accuratamente il prodotto con un panno asciutto.
- Non perdetevi mai di vista il vostro bambino durante il gioco.
- Asciugare accuratamente il prodotto prima di aprire il vano porta batterie.
- Non lasciare il prodotto vicino a fonti o apparati elettrici quando bagnato.
- Seguire attentamente queste istruzioni eviterà problemi durante l'uso del prodotto e ne favorirà la durata.
- Usare accessori originali per assicurare la funzionalità dei componenti.
- La vasca può essere montato e pulito solo dai genitori.
- Questo giocattolo non è adatto a bambini d'età inferiore a 3 anni.
- Si prega di riempirlo solo con acqua.
- Riempire d'acqua fino alla tacca. (Pict .2)

### Batterie/batterie ricaricabili

- Utilizzare batterie alcaline per garantire la migliore performance e un ciclo di vita più lungo.
- Utilizzare esclusivamente le batterie raccomandate per l'unità.
- Le batterie devono essere sostituite solo da adulti.
- Inserire le batterie con la polarità corretta (+ e -).



- Non utilizzare insieme batterie nuove e batterie usate.
- Non cortocircuitare le batterie.
- Quando il prodotto non viene utilizzato per un periodo di tempo prolungato, commutare il pulsante nella posizione OFF per allungare in modo significativo il ciclo di vita della batteria. Si raccomanda inoltre di rimuovere le batterie al fine di prevenire possibili perdite che danneggerebbero l'unità.
- Non utilizzare insieme batterie ricaricabili e non ricaricabili.
- Non tentare di ricaricare batterie non ricaricabili.
- Le batterie esauste devono essere rimosse dal gioco e inviate a uno specifico punto di raccolta per rifiuti speciali.
- Se penetra acqua nel vano batterie, asciugarlo con un panno.
- Le batterie ricaricabili devono essere rimosse dal gioco prima della carica.
- Le batterie ricaricabili devono essere ricaricate solo sotto la supervisione di un adulto.
- Tenere le batterie lontano dal fuoco altrimenti potrebbero avere delle perdite o esplodere.
- Assicurarsi che lo scomparto della batteria sia sicuro e ben chiuso prima di darlo al bambino per giocare.

### **Avvertenza sulla batteria**

Poiché la sicurezza dei nostri clienti ci sta particolarmente a cuore, facciamo presente che questo prodotto è alimentato a batteria.

Controllare periodicamente che il prodotto sia integro ed eventualmente sostituirlo. Tenere il prodotto danneggiato lontano dalla portata dei bambini. Assicurarsi sempre che le batterie non siano accessibili, per evitare che possano essere ingerite o inalate. Ciò può accadere ad esempio se il vano batteria non è avvitato correttamente o è difettoso. Evitare sempre con cura il coperchio della batteria. Le batterie possono causare gravi lesioni interne. In tal caso consultare subito un medico!

#### **Tenere sempre le batterie lontano dalla portata dei bambini.**

ATTENZIONE! Smaltire le batterie scariche immediatamente. Tenere le batterie nuove ed usate lontano dalla portata dei bambini. Se si ha il sospetto che le batterie siano state ingerite o siano state inserite in altra maniera all'interno del corpo, consultare immediatamente un medico.

### **Preparazione**

L'installazione delle batterie deve essere effettuato da un adulto come segue:

1. Posizionare l'interruttore del comparto batterie su OFF. (Fig. 1)
2. Usando un cacciavite aprire il comparto batterie. (Fig. 1)
3. Inserire le 3 x 1.5V AAA (LR03) batterie con la polarità corretta (+ e -). (Fig. 2)
4. Riavvitare il comparto batterie. (Fig. 3)
5. Posizionare l'interruttore del comparto batterie su ON. (Fig. 3)

### **Pulizia**

Questo accessorio di BABY born può essere pulito con un panno umido (non bagnato). Accertarsi che i dispositivi elettronici non si bagnino e che non penetri umidità nel vano portabatterie.

### **Stand-By**

Il prodotto entra automaticamente in modalità stand-by, se non viene utilizzato per un periodo di tempo prolungato. Per poter giocare di nuovo, basterà attivare l'interruttore ON-OFF.

Accertarsi che non penetri acqua o umidità nel sistema elettronico e nel vano portabatterie e assicurarsi che quest'ultimo sia chiuso bene e in modo sicuro prima di permettere ai bambini di giocarci.

**Attenzione: coprire prima l'area gioco con un telo o simili per proteggerla da eventuali danni causati dall'acqua.**

### **INFORMAZIONI AGLI UTENTI**

ai sensi dell'art. 13 del Decreto Legislativo 25 luglio 2005, n. 151 "Attuazione delle Direttive 2002/95/CE, 2002/96/CE e 2003/108/CE, relative alla riduzione dell'uso di sostanze pericolose nelle apparecchiature elettriche ed elettroniche, nonché allo smaltimento dei ri uti"

Il simbolo del cassonetto barrato riportato sull'apparecchiatura indica che il prodotto alla ne della propria vita utile deve essere raccolto separatamente dagli altri riuti. L'utente dovrà, pertanto, conferire l'apparecchiatura integra dei componenti essenziali giunta a ne vita agli idonei centri di raccolta di-erenzziata dei riuti elettronici ed elettrotecnici, oppure riconsegnarla al rivenditore al momento dell'acquisto di nuova apparecchiatura di tipo equivalente, in ragione di uno a uno. L'adeguata raccolta di-erenzziata per l'avvio successivo dell'apparecchiatura dimessa al riciclaggio, al trattamento e allo smaltimento ambientale compatibile contribuisce ad evitare possibili e-etti negativi sull'ambiente e sulla salute e favorisce il riciclo dei materiali di cui è composta l'apparecchiatura. Lo smaltimento abusivo del prodotto da parte dell'utente comporta l'applicazione delle sanzioni amministrative di cui al D.Lgs n. 152/2006 (parte 4 art.255 ).  
podem ser eliminados juntamente com o lixo doméstico. Têm de ser recolhidos em separado. As autoridades responsáveis criaram pontos de recolha para o efeito, nos quais os aparelhos usados podem ser entregues gratuitamente. No caso de eliminação incorrecta, podem ser libertados para o meio ambiente materiais prejudiciais provenientes de aparelhos eléctricos e electrónicos.

## FI

### Yleinen ohje:

Suosittelemme, että ennen tuotteen käyttöä luet käyttöohjeet huolellisesti ja säilytät niitä tuotteen paketissa siltä varalta, että tarvitset niitä vielä myöhemmin.

### Ota huomioon:

- Pyyhi tuote käytön jälkeen perusteellisesti kuivalla liinalla.
- Suosittelemme aikuisen valvontaa.
- Kuivaa tuote huolellisesti ennen paristokotelon avaamista.
- Älä jätä tuotetta virtalähteen tai sähkölaitteen läheisyyteen sen ollessa märkä.
- Tämän käyttöohjeen tarkka noudattaminen takaa ongelmatottoman leikkimisen ja pitkän eliniän nukelle.
- Käytä vain mukana toimitettuja BABY born-tarvikkeita, sillä vieraiden tarvikkeiden toimivuutta ei voida taata.
- Vain aikuiset saavat asettaa ja puhdistaa lelun.
- Tuote ei sovellu alle 3-vuotiaille lapsille.
- Täytä vain vedellä.
- Täytä vesi merkkiin asti. (Pict. 2)

### Tietoa paristoista

- Käytä alkaliparistoja paremman tehon ja käyttöiän vuoksi.
- Käytä vain suositeltuja paristoja.
- Aikuisen tulee asentaa paristot.
- Aseta paristot niiden oikea napaisuus (+ ja -) huomioiden.
- Älä sekoita keskenään erityyppisiä tai uusia ja vanhoja paristoja.
- Älä oikosulje paristoja.
- Kun laitetta ei käytetä pitkään aikaan, siirrä virtakatkaisin POIS PÄÄLTÄ("OFF")-asentoon paristojen säästämiseksi. On myös suositeltavaa poistaa paristot laitteesta vuotojen ja vaurioiden välttämiseksi.
- Älä sekoita keskenään uudelleen ladattavia paristoja ja paristoja, joita ei voi ladata.
- Paristoja, joita ei voi ladata, ei saa ladata.
- Tyhjentyneet paristot tulee poistaa laitteesta ja kierrättää asianmukaisesti.
- Jos vettä pääsee paristokoteloon, kuivaa paristokotelo kuivalla pyyhkeellä.
- Uudelleen ladattavat paristot tulee poistaa laitteesta ennen lataamista.
- Uudelleen ladattavat paristot tulee ladata vain aikuisen valvonnassa.
- Paristoja ei saa heittää tuleen vuotamis- ja räjähdysvaaran takia.
- Varmista, että paristokotelo on varmasti ja tiiviisti kiinni, ennen kuin annat lelun lapsen leikkeihin.

## Paristoja koskevia ohjeita

Asiakkaidemme turvallisuus on meille erittäin tärkeää. Huomaathan siksi, että tämä tuote on paristokäyttöinen.

Ole hyvä ja tarkista säännöllisesti, ettei tuotteessa ole vaurioita, ja vaihda se tarvittaessa uuteen. Pidä vaurioitunut tuote lasten ulottumattomissa. Varmista aina, ettei paristoihin pääse käsiksi, jottei niitä voi nialaista tai vetää henkeen. Näin voi käydä muun muassa silloin, jos paristolokeroa ei ole ruuvattu oikein kiinni tai jos se on viallinen. Ruuvaa paristolokeron kansi aina huolellisesti kiinni. Paristot voivat aiheuttaa vakavia sisäisiä vammoja. Tällöin on hakeuduttava heti lääkärin hoitoon! **Pidä paristot aina lasten ulottumattomissa.**

**VAROITUS!** Hävitä käytetyt paristot välittömästi. Säilytä uusia ja käytettyjä paristoja lasten ulottumattomissa. Jos epäilet, että paristoja on nieltä tai niitä on päässyt elimistöön muulla tavoin, ota välittömästi yhteyttä lääkäriin.

## Valmistelu

Aikuisen tulee asentaa paristot:

1. Laita paristokotelon kytkin POIS PÄÄLTÄ ("OFF") asentoon. (Fig. 1)
2. Käytä ruuvimeisseliä paristokotelon avaamiseen. (Fig. 1)
3. Asenna 3 x 1.5V AAA (LR03) paristot oikeanapaisuudet huomioiden. (Fig. 2)
4. Kiinnitä paristokotelon kansi takaisin ruuvimeisselillä. (Fig. 3)
5. Laita paristokotelon kytkin PÄÄLLE ("ON") asentoon. (Fig.3)

## Puhdistus

BABY born varusteet voi puhdistaa kostealla (ei märällä) liinalla. Varmista, että kosteutta ei pääse elektroniikkaan eikä paristoihin.

## Valmiustila

Tuote kytkeytyy automaattisesti valmiustilaan, kun sillä ei leikitä pitkään aikaan. Kun haluat taas leikkiä tuotteella, käytä ON-OFF-kytkintä.

Varmista, ettei sähköosiin eikä paristokoteloon pääse kosteutta. Varmista, että paristokotelo on varmasti ja tiiviisti kiinni, ennen kuin annat lelun lapsen leikkeihin.

**Varoitus: Suojaa leikkialue mahdollisilta vesivahingoilta käyttämällä suoja-alustaa.**

## WEEE: (direktiivi sähkö- ja elektroniikkalaiteromusta) mukainen hävittäminen

Tuotteita, jotka on merkitty ylläruksatulla roskakorilla, ei saa enää laittaa lajittelemattomaan kotitalousjätteeseen. Ne on hävitettävä erikseen. Kierrätysjärjestelmissä on osoitettu keräyspaikat, joissa otetaan vastaan yksityisten kotitalouksien vanhat laitteet maksutta. Jos laitteita ei hävitetä oikein, sähkö- ja elektroniikka laitteista voi joutua vaarallisia aineita ympäristöön.

NO

## Generelle anvisninger:

Før du bruker produktet for første gang, anbefaler vi at du leser bruksanvisningen nøye og oppbevarer denne sammen med emballasjen i tilfelle du trenger dem på et senere tidspunkt.

## OBS:

- Etter bruk må badekaret tørkes godt av med en tørr klut.
- Ha tilsyn med barnet.
- Tørk produktet omhyggelig før batterirommet åpnes
- Ikke etterlat produktet i nærheten av elektriske kilder eller apparater når produktet er vått.
- Følg veiledningen nøye for å sikre at det er problemfritt å leke med produktet, og at produktet får en lang levetid.
- Bruk bare originalt tilbehør, ellers kan vi ikke garantere at componentene virker.
- Leken skal utelukkende monteres og rengjøres av voksne.
- Leken egner seg ikke til barn under 3 år.

- Vennligst fyll bare på vann
- Fyll med vann opp til markeringen. (Pict. 2)

### **Vedr. batterier/oppladbare batterier**

- Bruk alkaliske batterier for best resultat og lengre levetid.
- Bruk kun den type batterier som er anbefalt for produktet.
- Batterier bør settes i av en voksen.
- Sett inn batteriene med riktig polaritet (+ og -).
- Ikke bland gamle og nye batterier eller forskjellige batterityper.
- Ikke kortslett batteriet.
- Når produktet ikke blir brukt over lengre tid, skyves bryteren over på "OFF" for å spare på batteriene. Vi anbefaler også å fjerne batteriene for å forhindre mulig lekkasje og skade på produktet.
- Ikke bland oppladbare og ikke-oppladbare batterier.
- Ikke forsøk å lade batterier som ikke er oppladbare.
- Utslitte batterier skal fjernes fra leken og kastes i mottak for spesialavfall.
- Tørk batterirommet med en tørr klut, dersom det skulle trenge fuktighet inn i batterirommet.
- Oppladbare batterier skal fjernes fra leken innen de lades.
- Oppladbare batterier må bare lades under tilsyn av en voksen.
- Hold batteriene unna åpen ild fordi de kan lekke eller eksplodere.
- Forsikre deg om at batterirommet er sikkert og helt stengt før du gir dukken barnet ditt for å leke med.

### **Batteriinformasjon**

Sikkerheten til kundene våre er veldig viktig for oss. Vi gjør derfor oppmerksom på at dette produktet er batteridrevet.

Sjekk produktet jevnlig for skader og skift det ut om nødvendig. Oppbevar produktet utilgjengelig for barn hvis det er ødelagt. Forsikre deg om at batteriene er utilgjengelige for barn og ikke kan svelges eller pustes inn. Dette kan blant annet skje hvis batterilokket ikke er riktig skrudd fast eller er defekt. Skru alltid batterilokket godt fast. Batterier kan forårsake alvorlige indre skader. Dette krever umiddelbar medisinsk behandling!

### **Batteriene må alltid holdes unna barn.**

GLIAKT! Kast tomme batterier straks. Oppbevar nye og brukte batterier utilgjengelig for barn. Hvis du har mistanke om at noen har fått i seg batterier ved svelging eller på andre måter, må du straks søke medisinsk hjelp.

### **Forberedelse**

Innsetting av batterier bør foretas av en voksen på følgende måte:

1. Skyv bryteren på batterirommet over på "OFF". (Fig. 1)
2. Bruk en skrutrekker til å åpne batterirommet. (Fig. 1)
3. Sett i 3 x 1.5V AAA (LR03) batteriene. Vennligst sjekk at de vender riktig. (Fig. 2)
4. Skru dekselet på batterirommet igjen. (Fig. 3)
5. Skyv bryteren på batterirommet over på "ON". (Fig. 3)

### **Rengjøring**

BABY born tilbehøret kan tørkes av med en fuktig (ikke våt) klut. Påse at det elektroniske systemet ikke blir vått og at det ikke kommer fuktighet inn i batteriboksen.

### **Standby**

Produktet går automatisk i standby-modus når det ikke lekes med i lengre tid. Trykk på ON-OFF-bryteren for å leke med produktet igjen.

Vennligst pass på at det ikke trenger inn fuktighet hverken i elektronikkdelen eller i batterirommet. Forsikre deg om at batterirommet er sikkert og helt stengt før du gir dukken barnet ditt for å leke med.

**OBS: Bruk et underlag for å beskytte lekeområdet mot vann.**

## **WEEE, informasjon for alle europeiske forbrukere.**

Alle produkter som er markerte med en gjennomstreket søppeltønne får ikke lenger tilføres det usorterte husholdningssøppelet. De må samles separat. Retur- og samlesystemer i Europa bør organiseres av samle- og recyclingorganisasjoner. WEEE produkter kan kastes gratis på de egnede samlestedene. Grunnen for dette er beskyttelsen av miljøet mot potensielle skader pga. farlige substanser i elektro- og elektronikkapparater.

## **SV**

### **Allmän information**

Vi anbefaler at ni leser instruksjonsboken innan första användningen och att ni sparar instruksjonsboken tillsammans med förpackningen om de eventuellt behövs vid en senare tidpunkt.

### **Observera:**

- Torka av badkaret noga efter att ditt barn lekt med det.
- Håll barn under uppsyn.
- Torka produkten noga innan du öppnar batterifacket.
- Lämna inte produkten nära en elektrisk källa eller apparat när den är blöt.
- Följ instruktionerna noga för att se till att du kan leka problemfritt med produkten och att den håller länge.
- Använd endast originaltillbehör. I annat fall kan vi inte garantera att komponenterna fungerar.
- Endast föräldrarna får sätta ihop och rengöra denna leksak.
- Denna leksak ska inte användas av barn under 3 år.
- Fyll endast på vatten.
- Fyll badkaret med vatten upp till markeringen. (Pict. 2)

### **Information om batterier/uppladdningsbara batterier**

- Använd alkaliska batterier för bästa prestanda och längre hållbarhet.
- Använd endast de batterier som rekommenderas.
- Batterierna ska sättas i eller bytas av en vuxen.
- Vänd + och - åt rätt håll.
- Blanda inte olika typer av batterier eller gamla och nya batterier.
- Kortslut inte batterierna.
- Om produkten inte ska användas under en längre tid, flytta knappen till OFF (av) för att bevara batteriernas livslängd. Vi rekommenderar också att batterierna tas ut, för att förhindra läckage och skador på enheten.
- Blanda inte uppladdningsbara och icke uppladdningsbara batterier.
- Ladda inte batterier som inte är uppladdningsbara.
- Tomma batterier ska tas ut från leksaken och slängas i en batteriholk eller på en återvinningscentral.
- Torka med en trasa om lite fukt skulle ha trängt in i batterifacket.
- Uppladdningsbara batterier ska tas ut från leksaken innan laddning.
- Uppladdningsbara batterier ska endast laddas under uppsikt av en vuxen.
- Håll batterierna borta från eld, då de kan läcka eller explodera.
- Kontrollera att batterifacket verkligen är ordentligt stängt innan du ger ditt barn produkten.

### **Information om batterier**

Våra kunders säkerhet är mycket viktig för oss. Observera därför att den här artikeln drivs med batterier.

Kontrollera artikeln regelbundet för tecken på skador och byt ut vid behov. Förvara den skadade artikeln utom räckhåll för barn. Försäkra dig om att batterierna alltid förvaras på en otillgänglig plats, så att de inte kan sväljas eller andas in. Detta kan t.ex. hända om batterifacket inte är korrekt igenskruvat eller är defekt. Skruva alltid fast batterifackets lock noga. Batterier kan orsaka allvarliga invärtes skador. I så fall krävs omedelbar läkarvård!

## Förvara alltid batterierna utom räckhåll för barn

WARNING! Släng omedelbart använda batterier. Förvara nya och använda batterier utom syn- och räckhåll för barn. Om du tror att batterier kan ha svalts eller förts in i någon del av kroppen, uppsök omedelbart vård.

## Förberedelse

Batterierna bör sättas i av en vuxen på följande sätt:

1. Flytta brytaren på batterirummet till "OFF". (Fig. 1)
2. Öppna batterirummet med en skruvmejsel. (Fig. 1)
3. Sätt i 3 x 1.5V AAA (LR03) batterier. Se till att + och - är vända åt rätt håll. (Fig. 2)
4. Stäng batterilocket igen. (Fig. 3)
5. Flytta brytaren på batterirummet till "ON". (Fig.3)

## Rengöring

Du kan rengöra BABY born tillbehöret med en fuktig (inte våt) trasa. Se till att elektroniken inte blir våt och att fukt inte hamnar i batterifacket.

## Stand-by

Produkten växlar automatiskt till Stand-by-läge när den inte leks med under en längre tid. Tryck på ON-OFF-strömbrytaren för att leka med produkten igen.

Observera att fukt aldrig får tränga in i elektroniken eller batterifacket. Kontrollera att batterifacket verkligen är ordentligt stängt innan du ger ditt barn produkten.

**Använd ett underlag för att skydda lekområdet från eventuella vattenskador.**

## WEEE, information för alla europeiska konsument.

Alla produkter som är märkta med en överkorsad soptunna får inte längre slängas i osorterade hus hålls sopor. De måste samlas in separat. Återlämnings- och insamlingsystem i Europa ska organiseras av insamlings- och återvinningsorganisationer. WEEE-produkter kan lämnas in gratis till lämpliga återvinningsstationer. Detta görs för att skydda miljön mot potentiella skador genom farliga substanser i el- och elektronikapparater.

## DA

## Generelle oplysninger

Vi anbefaler at læse brugsanvisningen grundigt igennem inden første brug af produktet og at opbevare denne sammen med emballagen i tilfælde af, at du skal bruge den igen på et senere tidspunkt.

## Læg venligst mærke til det følgende

- Efter brugen bør produktet tørres omhyggeligt af med en tør klud.
- Hold opsyn med barnet.
- Tør produkten grundigt før du åbner batteriskuffen.
- Efterlad ikke produktet tæt på elektrisk kilde eller apparat når produktet er vådt.
- Følg vejledningen nøje for at sikre at det er problemfrit at lege med produktet, og at produktet får en lang levetid.
- Brug kun originalt tilbehør da vi ellers ikke kan garantere at komponenterne virker.
- Dette legetøj må udelukkende bygges sammen og rengøres af forældre.
- Legetøjet er ikke egnet til børn under 3 år.
- Må kun fyldes med vand.
- Fyld venligst vand op til markeringen. (Pict. 2)

## Om batterier

- Du opnår det bedste resultat med alkalinebatterier.
- Brug kun de anbefalede batterier.

- Udskiftning af batterier skal foretages af en voksen.
- Batterier skal vendes den rigtige vej (+ og -).
- Bland aldrig gamle og nye batterier eller forskellige batterityper.
- Batterier må ikke kortsluttes.
- Når du ikke bruger produktet i længere tid, skal du slukke det for at spare på batteriet. Vi anbefaler også at du fjerner batterierne så du undgår lækager der kan ødelægge produktet.
- Undgå at bruge genopladelige og ikke-genopladelige batterier samtidigt.
- Prøv ikke på at oplade ikke-genopladelige batterier.
- Brugte batterier skal fjernes fra legetøjet og afleveres et sted hvor de samler batterier ind.
- Hvis der trænger fugt ind i batterirummet, kan du tørre det med en klud.
- Genopladelige batterier skal fjernes fra legetøjet før de oplades.
- Genopladelige batterier må kun oplades under opsyn af en voksen.
- Hold batterierne på afstand af ild da de kan lække eller eksplodere.
- Du skal altid tjekke at batteriskuffen er lukket sikkert og fast før du giver produkten til dit barn for at lege med.

### Batterioplysning

Eftersom vi har fokus på vores kunders sikkerhed, gør vi opmærksom på, at dette produkt er batteridrevet

Kontroller regelmæssigt produktet for skader og udskift det i givet fald. Opbevar det beskadigede produkt uden for børns rækkevidde. Kontroller altid, at batterierne ikke er tilgængelige og dermed ikke kan sluges eller indåndes. Dette kan blandt andet ske, hvis batteridækslet ikke er skruet korrekt på eller er defekt. Skru altid batteridækslet omhyggeligt fast. Batterier kan forårsage alvorlige indre kvæstelser. En sådan situation kræver akut lægehjælp!

#### Hold altid batterierne væk fra børn.

WARNING! Bortskaf tomme batterier omgående. Hold nye og brugte batterier væk fra børn. Søg straks læge ved mistanke om, at batterierne er blevet slugt eller er kommet ind i kroppen på anden vis.

### Forberedelse

Isætning af batterier bør foretages af en voksen på følgende måde:

1. Sæt kontakten på batterirummet på "OFF". (Fig. 1)
2. Brug en skruetrækker til at åbne batterirummet. (Fig. 1)
3. Sæt 3 x 1.5V AAA (LR03) batterierne i. Se efter om batterierne vender rigtigt. (Fig. 2)
4. Skru batterirummets låg på igen. (Fig. 3)
5. Sæt kontakten på batterirummet på "ON". (Fig.3)

### Rengøring

BABY born tilbehør kan rengøres med en fugtig (ikke våd) klude. Sørg venligst for at elektronikken ikke bliver våd og at der ikke kommer fugtighed ind i batteriskuffen.

### Standby

Produktet skifter automatisk til standby-modus, når der ikke leges med produktet igennem længere tid. For at kunne lege med produktet igen, trykker du på ON/OFF-knappen.

Du skal venligst forsikre dig at der ikke findes vand som trænger ind i batteriskuffens elektronik, d.v.s. du skal altid tjekke at batteriskuffen er lukket sikkert og fast før du giver produkten til dit barn for at lege med.

**Bemærk: Brug underlaget for at beskytte mod eventuelle vandskader under legen.**

### WEEE, informationer til alle europæiske forbrugere.

Alle produkter der er mærket med en gennemstreget skraldespand, må ikke mere komme i det usorterede husholdningsaffald. Dette skal samles separat. Tilbageleverings- og samlesystemer i Europa bør organiseres af samle- og genbrugsorganisationer. WEEE-produkter kan bortskaffes gratis hos egnede samlesteder. Grunden herfor er beskyttelse af miljøet mod potentielle skader som følge af farlige substanser i elektro- og elektronikapparater.

**Almennar upplýsingar:**

Áður en varan er tekin í notkun mælum við með því að þið lesið notkunarleiðbeiningarnar vandlega og geymið þær, ásamt umbúðunum, til síðari nota.

**Athugið:**

- Þurrkið baðkerið vandlega með þurrum klút eftir hverja notkun.
- Verið meðvitað um að leiðbeina barni ykkar.
- Áður en rafhlöðuhólfífið er opnað verður leikfangið að þorna vel.
- Skiljið ekki vöruna eftir nálægt rafmagns svæðum á meðan hún er blaut.
- Með því að fylgja þessum leiðbeiningum vandlega getur þú verið viss um að leikur með vöruna er vandamálalaus og endist lengi.
- Notið engöngu þar til gerða aukahluti. Að öðrum kosti getum við ekki ábyrgst virkni hlutarins.
- Aðeins fullorðnir mega setja upp og hreinsa leikfangið.
- Þetta leikfang hentar ekki fyrir börn yngri en þriggja ára.
- Fyllið einungis með vatni.
- Fylltu baðkerið með vatni upp að merkinu. (Pict. 2)

**Allt um rafhlöður/hleðslurafhlöður**

- Notið alkaline rafhlöður til að tryggja betri gæði og lengri endingu.
- Notið eingöngu rafhlöður sem mælt er með fyrir vöruna.
- Látið fullorðna eingöngu sjá um að skipta um rafhlöður.
- Gætið að rafhlöðurnar snúi rétt (+ og -).
- Blandið ekki saman mismunandi tegundum af rafhlöðum.
- Framboðsstöðvarnar eiga ekki að vera skammhlaupar.
- Ef tækið er ekki notað í nokkurn tíma, stillið takkann á "OFF" til að rafhlöðurnar lifi lengur. Við mælum einnig með að rafhlöðurnar séu fjarlægðar til að koma í veg fyrir leka og eyðileggingu á vörunni.
- Ekki blanda saman hleðslurafhlöðum og venjulegum rafhlöðum.
- Hlaðið ekki venjulegar rafhlöður.
- Ónýtar rafhlöður þarf að fjarlægja úr leikfanginu og henda í sérstaka endurvinnslutunnu.
- Ef vatn kemst í rafhlöðuhólfífið, þurrkið með klút.
- Hleðslurafhlöður þarf að fjarlægja úr leikfanginu áður en þau eru hlaðin.
- Hleðslurafhlöður þarf að hlaða undir eftirliti fullorðinna.
- Haldið rafhlöðum frá eldi þar sem þau geta leikið eða sprungið.
- Gakktu úr skugga um að rafhlöðuhólfífi sé þétt og örugglega lokað áður en þú leyfir börnunum þínum að leika sér með leikfangið.

**Upplýsingar um rafhlöður**

Öryggi viðskiptavina er okkur mjög mikilvægt. Hafið í huga að þessi hlutur gengur fyrir rafhlöðum. Kannnið reglulega hvort hluturinn hafi orðið fyrir skemmdum og skiptið honum út ef nauðsyn krefur. Hafi hluturinn skemmst skal geyma hann þar sem börn ná ekki til. Tryggið ævinlega að rafhlöður séu ekki aðgengilegar og að ekki sé hægt að innbyrða þær á neinn hátt. Það getur gerst ef rafhlöðuhólfífið er gallað eða því ekki lokað með skrufum. Skrufið lok rafhlöðuhólfsins alltaf tryggilega á. Rafhlöður geta valdið alvarlegum innvortis áverkum. Ef slíkt gerist skal leita læknis tafarlaust!

**Geymið rafhlöður ævinlega þar sem börn ná ekki til.**

VARÚÐ! Fargaðu notuðum batteríum strax. Láttu ný og notuð batterí ekki vera nálægt börnum. Ef þér grunar að batteriinn hafi verið gleypt eða komist á annan hátt inn í líkamann, leitaðu þá tafarlaust læknishjálpar.

**Undirbúningur**

Innsetning á rafhlöðum skal gerð af fullorðnum sem hér segir:

1. Stillið rofann á rafhlöðuhólfinu á "OFF". (Fig. 1)



2. Notið skrufjárn til að opna rafhlöðuhólfid. (Fig. 1)
3. Setjið 3 x 1.5V AAA (LR03) rafhlöður. Vinsamlega athugið að rafstyrkurinn er réttur. (Fig. 2)
4. Skrufid lokið á rafhlöðuhólfid á aftur. (Fig. 3)
5. Stillið rofann á rafhlöðuhólfinu á "ON". (Fig.3)

### Hreinsun

Hreinsa má BABY born fylgihlutinn með rökum (ekki blautum) klút. Gætið þess vandlega að ekki komist raki að rafbúnaðinum eða í rafhlöðuhólf leikfangsins.

### Biðstaða

Varan fer sjálfkrafa í biðstöðu þegar ekki er leikið með hana í langan tíma. Ýtið á ON-OFF rofann til að leika með vöruna aftur.

Gættu þess vandlega að ekki komist vatn að rafbúnaðinum eða inn í rafhlöðuhólfid. Gakktu úr skugga um að rafhlöðuhólfid sé þétt og örugglega lokað áður en þú leyfir börnunum þínum að leika sér með leikfangið.

**Athugið: Notið undirlag til að vernda leiksvæðið fyrir mögulegum vatnsskemmdum.**

### WEEE, upplýsingar fyrir alla notendur í Evrópulöndum.

Vörum merktum með ruslatunnu sem krossað er yfir má ekki lengur farga með blönduðum heimilisúrgangi. Skyllt er að skil a fleim flokkuðum frá öðrum úrgangi. Móttöku- og söfnunarstöðvar í Evrópulöndum eiga að vera skipulagðar af söfnunar- og endurvinnslufyrirtækjum. WEEE-vörum má farga án endurgjalds á þar til starfræktum móttökustöðvum. Ástæða þessara fyrirmæla er verndum umhverfisins fyrir hugsanlegum skaða af völdum hættulegra efna í rafmagns- og rafeindabúnaði.

LT

### Bendrasis nurodymas

Prieš pradėdant naudoti patariame rūpestingai perskaityti naudojimo instrukciją ir išsaugoti ją bei pakuoę tam atvejui, jei jų prireiktų vėliau.

### Prašome atkreipti dėmesį į šiuos dalykus:

- Pažaidę su šiuo žaislu, gerai išvalykite jį sausu skudurėliu.
- Visada prižiūrėkite žaidžiantį vaiką.
- Prieš atidarydami baterijų skyrelį, gaminį gerai išdžiovinkite.
- Drėgno gaminio nepalikite šalia elektros šaltinių arba elektros prietaisų.
- Tikslus šios instrukcijos nurodymų laikymasis užtikrins saugų ir sklandų žaidimą bei garantuos žaislo ilgaamžiškumą.
- Naudokite tik originalius priedus, nes kitu atveju negalėsime užtikrinti sklandaus jų veikimo.
- Surinkti ir valyti žaislą gali tik suaugusieji.
- Žaislas netinka vaikams iki 3 metų.
- Pilkite tik švarų vandenį.
- Vandens pilkite iki nurodytos žymos. (2 pav.)

### Saugus baterijų naudojimas

- Naudokite šarmines baterijas, užtikrinančias geresnį ir ilgesnį gaminio veikimą.
- Naudokite rekomenduojamo tipo baterijas.
- Baterijos turi būti keičiamos suaugusiųjų.
- Įdėdami baterijas, atsižvelkite į jų poliškumo ženklus (+/-).
- Nemaišykite senų baterijų su naujomis, taip pat skirtingo tipo baterijų.
- Maitinimo gnybtai neturi sukelti trumpojo jungimo.
- Jei su žaislu nežaisite ilgesnį laiką, jungiklį nustatykite į padėtį OFF. Taip taupysite baterijas. Taip pat rekomenduojama baterijas iš žaislo išimti, kad išvengtumėte baterijų išsiliejimo ir apsaugotumėte žaislą nuo sugadinimo.
- Nemaišykite įkraunamų ir neįkraunamų baterijų.

- Nekraukite neįkraunamų baterijų.
- Išsikrovusios baterijos turi būti išimtos iš žaislo ir sunaikintos specialiaame atliekų perdėbimo punkte.
- Jei į baterijų skyrelį pateko drėgmės, išvalykite jį sausu skudurėliu.
- Prieš kraudami baterijas, išimkite jas iš žaislo.
- Baterijas kraukite tik prižiūrint suaugusiems.
- Nemeskite baterijų į ugnį, nes jos gali sprogti arba išsilieti.
- Prieš duodami žaislą vaikui, įsitikinkite, kad baterijų skyrius yra saugiai ir sandariai uždarytas.

### Nurodymai dėl baterijų

Kadangi mūsų vaikų saugumas mums labai svarbus, atkreipiame jūsų dėmesį, kad šis gaminys veikia su baterijomis.

Todėl nuolat tikrinkite ir prireikus pakeiskite pažeistą gaminį. Pažeistą gaminį laikykite vaikams nepasiekiamoje vietoje. Visada įsitikinkite, kad baterijos jiems nepasiekiamos ir jų negalima nuryti ar įkvėpti jų skleidžiamų medžiagų. Taip, be kita ko, gali nutikti tuo atveju, jeigu baterijų skyrelis netinkamai prisuktas arba sugedęs. Visada kruopščiai prisukite baterijų dangtelį. Baterijos gali sukelti sunkių vidinių sužalojimų. Tokiu atveju nedelsdami kreipkitės į gydytoją!

#### **Baterijas visada laikykite vaikams nepasiekiamoje vietoje.**

DEMESIO! Tuščias baterijas iškart utilizuokite. Naujas ir panaudotas baterijas laikykite atokiau nuo vaikų. Įtarę, kad baterija praryta arba kitokiu būdu patekusi į kūną, nedelsdami kreipkitės į medikus.

### Paruošimas

Baterijas įdėti gali tik suaugęs žmogus, atsižvelgdamas į toliau pateiktus žingsnius:

1. Ant baterijų skyrelio esantį jungiklį nustatykite į padėtį OFF (1 pav.).
2. Atsuktuvu atidarykite baterijų skyrelį. (1 pav.)
3. Įdėkite 3 x 1.5V AAA (LR03) baterijas. Patikrinkite, ar poliškumas teisingas. (2 pav.)
4. Uždėkite baterijų skyrelio dangtelį ir priveržkite jį atsuktuvu (3 pav.).
5. Ant baterijų skyrelio esantį jungiklį nustatykite į padėtį ON (3 pav.).

### Valymas

„BABY born“ priedus galima valyti tik drėgna (ne šlapia) šluoste. Stebėkite, kad nei į elektroniką, nei į baterijų skyrių nepatektų drėgmės.

### Budėjimo režimas

Jei gaminiu ilgesnį laiką neįnaudojama, gaminys automatiškai persijungia į budėjimo režimą. Kad gaminiu būtų galima žaisti vėl, paspauskite „ON-OFF“ mygtuką.

Stebėkite, kad nei į elektroniką, nei į baterijų skyrių nepatektų drėgmės. Prieš duodami žaislą vaikui, įsitikinkite, kad baterijų skyrius yra saugiai ir sandariai uždarytas.

**Dėmesio: naudokite patiesalą, kad apsaugotumėte žaidimų vietą nuo galimos vandens sukeltos žalos.**

### Utilizacija pagal direktyvą dėl elektros ir elektroninės įrangos atliekų

Produktai, paženklinėti perbrauktu atliekų konteineriu, negali būti išmetami kartu su neišrūšiuotomis atliekomis. Tokie produktai turi būti surenkami atskirai. Pakartotinio atliekų perdėbimo bendrovės įsteigė atliekų surinkimo punktus, į kuriuos nemokamai galima pristatyti įrengimų atliekas iš privačių namų ūkių. Netinkamai utilizavus atliekas, iš elektros ir elektroninių prietaisų į aplinką gali išsiskirti nuodingos medžiagos.

LV

### Vispārīgie norādījumi

Pirms izstrādājuma pirmās lietošanas reizes iesakām rūpīgi izlasīt šos lietošanas norādījumus un saglabāt tos kopā ar iepakojumu, ja nu tie vēlāk ir nepieciešami.

## Lūdzu, ievēro!

- Pēc produkta lietošanas lūgums to rūpīgi noslaucīt ar sausu drānu.
- Pieskatiet bērnu.
- Pirms bateriju nodalījuma atvēršanas, ļaujiet produktam kārtīgi nožūt.
- Neatstājiet produktu elektroniskas aparatūras klātbūtnē, kamēr tas nav nožuvis.
- Uzmanīgi sekojot instrukcijām Jūs pārliecināsieties, ka rotaļāšanās ar šo izstrādājumu ir droša un ilgaicīga.
- Izmantojiet tikai oriģinālos piederumus, pretējā gadījumā mēs nevaram garantēt sastāvdaļu funkcionalitāti.
- Rotaļlietu salikt un tīrīt var tikai vecāki.
- Rotaļlieta nav piemērota bērniem jaunākiem par 3 gadiem.
- Pildīt tikai ar ūdeni.
- Lūdzu, uzpildīt ūdeni līdz marķējumam. (2. att.)

## Viss par baterijām un akumulatoru baterijām

- Lai ierīce darbotos labāk un ilgāk, lietojiet sārma baterijas.
- Ievietojiet ierīcē tikai norādītā veida baterijas.
- Baterijas drīkst nomainīt tikai pieaugušais.
- Ievietojiet baterijas atbilstoši polaritātes iezīmēm (+ un -).
- Neievietojiet vienlaikus dažādu veidu vai jaunas un vecas baterijas.
- Neveidojiet kontaktpaīļu issavienojumu.
- Ja ilgāku laiku neliotosit ierīci, izslēdziet slēdzi "OFF" stāvoklī, lai paildzinātu bateriju darba mūžu. Ieteicams izņemt baterijas no ierīces, lai izvairītos no bateriju tecēšanas izraisītiem ierīces bojājumiem.
- Neievietojiet vienlaikus parastās un akumulatoru baterijas.
- Neuzlādējiet parastās baterijas.
- Nolieciet baterijas ir jāizņem no rotaļlietas un jānodod īpašā bīstamo atkritumu savākšanas vietā.
- Ja ūdens iekļūst bateriju nodalījumā, nosusiniet to ar sausu drānu.
- Akumulatoru baterijas pirms uzlādēšanas ir jāizņem no rotaļlietas.
- Akumulatoru baterijas drīkst uzlādēt tikai pieaugušo uzraudzībā.
- Baterijas turiet tālāk no atklātas liesmas, jo tās var iztecēt vai eksplodēt.
- Pirms dodiet rotaļlietu bērnam, pārliecinieties, ka bateriju nodalījums ir droši un cieši aizvērts.

## Norādes par baterijām

Tā kā klientu drošība mums ir īpaši svarīga, mēs vēlamies jums norādīt, ka šī prece tiek darbināta ar baterijām.

Lūdzu, regulāri pārbaudiet, vai prece nav bojāta, un vajadzības gadījumā to nomainiet. Bojāto precī uzglabājiet bērniem nepieejamā vietā. Vienmēr pārliecinieties, ka baterijām nav iespējams piekļūt un līdz ar to tās nevar norīt vai nonākt elpceļos. Šāda situācija var rasties, ja bateriju nodalījums nav pareizi aizskrūvēts vai ir bojāts. Lūdzu, vienmēr rūpīgi pieskrūvējiet bateriju nodalījuma vāku. Baterijas var radīt smagus iekšējos savainojumus. Šajā gadījumā ir nepieciešama tūlītēja medicīniska ārstēšana!

## Uzglabājiet baterijas bērniem nepieejamā vietā.

**BRIDINAJUMS!** Nekavējoties atbrīvojieties no noliecotām baterijām. Neuzglabājiet jaunas un lietotas baterijas bērniem pieejamā vietā. Ja jums ir aizdomas, ka baterijas ir norītas vai nokļuvušas ķermenī jebkāda citā veidā, nekavējoties vērsieties pēc medicīniskās palīdzības.

## Sagatavošana

Baterijas drīkst ievietot tikai pieaugušais, kā norādīts:

1. Novietojiet slēdzi uz bateriju nodalījuma pozīcijā "OFF" (1 att.)
2. Lietojiet skrūvgriezi, lai atvērtu bateriju nodalījumu. (1 att.)
3. Ielieciet 3 x 1.5V AAA (LR03) baterijas. Lūdzu pārbaudiet polaritāti. (2. att.)
4. Uzlieciet atpakaļ bateriju nodalījuma vāciņu un cieši pieskrūvējiet, izmantojot skrūvgriezi (Fig. 3 att.).
5. Novietojiet slēdzi uz bateriju nodalījuma pozīcijā "ON". (3. att.)

## Kopšana

BABY born piederumus var tīrīt ar mitru (ne slapju) drānu. Lūdzu, raugieties, lai elektronika nenonāktu saskarē ar mitrumu un bateriju nodalījumā nenonāktu mitrums.

## Gaidstāve

Rotālieta automātiski pāriet gaidstāves režīmā, ja ilgāku laiku ar to neviens nespēlējas. Lai pēc tam atkal varētu spēlēties ar rotālietu, ir jānospiež ON-OFF slēdzis.

Atverot bateriju nodalījumu, raugieties, lai elektronikā vai bateriju nodalījumā neieķļūtu mitrums. Pirms dodiet rotālietu bērnam, pārlicinieties, ka bateriju nodalījums ir droši un cieši aizvērts.

**Uzmanību! Izmantojiet paliktni, lai pasargātu rotaļšanās vietu no iespējamiem ūdens bojājumiem.**

## WEEE, informācija visiem eiropas patērētājiem.

Visus produktus, uz kuriem ir marķējums – pārsvitrota atkritumu tvertne, turpmāk vairs nedrīkst nodot nešķirotos sadzīves atkritumos, tos jāsavāc atsevišķi. Savākšanas un pārstrādes organizācijām Eiropā jāizveido atpakal nodošanas un savākšanas sistēmas. WEEE-izstrādājumus bez maksas var nodot tiem paredzētajās savākšanas vietās. Šie pasākumi tiek pamatoti ar vides aizsardzību pret iespējamo kaitējumu, ko tai varētu nodarīt bīstamās substances, kas atrodas elektriskajās un elektroniskajās iekārtās.

## ET

## Üldine juhis

Soovitame Teil enne toote esmakordset kasutamist kasutusjuhend hoolikalt läbi lugeda ning nii selle kui ka pakendi alles hoida, juhuks kui peaksite neid hiljem vajama.

## Tähelepanu:

- Pärast toote kasutamist tuleb see kuiva lapiga korralikult ära kuivatada.
- Palun jälgige oma last mängu ajal.
- Enne patareisahtli avamist kuivatada toode hoolikalt.
- Ärge jätke niisket või märga toodet elektriliste seadmete lähedusse.
- Järgides instruksioonis antud soovitusi tagate tootele pikaealisuse.
- Kasutage vaid soovitatud originaal aksessuaare, vastasel korral ei saa tootja tagada toote funktsionaalsust.
- Mänguasja tohib kokku panna ja puhastada ainult täiskasvanu.
- Mänguasi ei sobi alla 3 aasta vanustele lastele.
- Täita ainult veega.
- Täitke vann veega ainult vastava tähiseni. (Joon. 2)

## Info patareide/akude kohta

- Parima tulemuse ja vastupidavuse saavutamiseks kasutage leelispatareisid.
- Kasutage vaid neid patareisid, mida konkreetse osa jaoks on soovitatud.
- Patareisid tohivad vahetada vaid täiskasvanud.
- Sisestage patareid õigesti polaarsust (+ ja -) järgides.
- Ärge kasutage korraga erinevat tüüpi või vanu ja uusi patareisid.
- Ärge tekitage patareides lühist.
- Kui te toodet pikema aja jooksul ei kasuta, lülitage sisse-väljalülitamise nupp asendisse „OFF”; et patareide eluiga pikendada. Soovitame patareid ka välja võtta, et vältida võimalikku lekkimist ja mänguasja kahjustamist.
- Ärge kasutage korraga tavalisi patareisid ja laetavaid akusid.
- Ärge laadige tavalisi patareisid.
- Tühjad patareid tuleb mänguasjast eemaldada ja viia spetsiaalsesse kogumispunkti.

- Kui patarei pesa saab märjaks, kuivatage kuiva lapiga.
- Laetavad akud tuleb mänguasjast enne laadimist välja võtta.
- Laetavaid akusid tohib laadida vaid täiskasvanu järelevalve all.
- Ärge hoidke patareid tule läheduses. Plahvatusoht.
- Veenduge, et patareisahtel on kindlalt ja tihedalt suletud, enne kui annate lelu lapsele mängida.

### Märkus patarei kohta

Kuna meie klientide turvalisus on meile oluline, juhime teie tähelepanu sellele, et see toode on patareitoitega.

Kontrollige toodet regulaarselt kahjustuste suhtes ja vajaduse korral vahetage see välja. Hoidke kahjustatud toodet lastele kättesaamatus kohas. Veenduge alati, et patareid ei oleks kättesaadaval, et neid ei saaks alla neelata ega ninna tõmmata. Muuhulgas võib see juhtuda siis, kui patareikate ei ole korralikult kinni kruvitud või on defektned. Palun kruvige patareikate alati hoolikalt kinni. Patareid võivad põhjustada tõsiseid sisemisi vigastusi. Sellisel juhul pöörduge viivitamatult arsti poole!

### Hoidke patareid alati lastele kättesaamatus kohas.

HOIATUS! Kõrvaldage kasutatud patareid kohe. Hoidke uued ja kasutatud patareid lastele kättesaamatus kohas. Kui Teil on kahtlus, et patarei neelati alla või sattus muul moel kehasse, pöörduge abi saamiseks viivitamatult meditsiinasutuse poole.

### Ettevalmistused

Patareid tohivad vahetada vaid täiskasvanud.

1. Asetage patarei laekal olev lüliti OFF asendisse. (Joon.1)
2. Patarei laeka avamiseks kasutage kruvikeerajat. (Joon.1)
3. Sisestage 3 x 1.5V AAA (LR03) patareid õigesti polaarsust (+ ja -) järgides. (Joon.2)
4. Sulgege patareilaegas kasutades kruvikeerajat. (Joon.3)
5. Asetage patarei laekal olev lüliti ON asendisse. (Joon.3)

### Puhastamine

Puhastage BABY born tarvikuid niiske (mitte märja) lapiga. Kaitske elektroonikat ja patareipesa niiskuse ning märjaks saamise eest.

### Ooterežiim

Toode lülitub automaatselt ooterežiimile, kui tootega ei ole mängitud pikemat aega. Tootega uuesti mängimiseks tuleb liigutada ON-OFF lülilit.

Jälgige sealjuures kindlasti hoolikalt, et elektroonikasse ja patareisahtlisse ei tungiks niiskust. Veenduge, et patareisahtel on kindlalt ja tihedalt suletud, enne kui annate lelu lapsele mängida.

**Tähelepanu! Kasutage alust, et kaitsta mänguala võimalike veekahjustuste eest.**

### WEEE, teave kõikidele tarbijatele Euroopas.

Kõiki läbikriipsutatud prügikastiga tähistatud tooteid ei tohi enam sorteerimata panna olmejäätmete hulka. Need tooted tuleb eraldi kokku koguda. Euroopas tuleb tagastus- ja kokkukogumissüsteemid organiseerida kogumise ja ringlussevõtuga tegelevate organisatsioonide poolt. WEEE-tooteid saab tasuta kõrvaldada selleks ettenähtud kogumispunktides. Põhjus seisneb keskkonna kaitsmises elektri- ja elektroonikaseadmetes sisalduvate ohtlike ainete poolt tekitatavate võimalike kahjustuste eest.

PL

### Wskazówki ogólne:

Przed pierwszym użyciem produktu zalecamy dokładnie przeczytać instrukcję obsługi i zachować ją wraz z opakowaniem, aby w razie potrzeby móc skorzystać z niej w przyszłości.

### **Uwaga:**

- Po każdorazowej zabawie starannie wytrzeć produkt suchym ręcznikiem.
- Sprawój nadzór nad dzieckiem w czasie zabawy.
- Przed otwarciem kasetki z bateriami należy wyrób starannie osuszyć.
- Nie pozostawiaj mokrej zabawki w pobliżu źródła prądu elektrycznego lub aparatury.
- Stosując się do podanych instrukcji możemy zapewnić, że zabawa produktem będzie przebiegała bezproblemowo i zapewni długą jego żywotność.
- Używaj tylko oryginalnych akcesoriów, gdyż tylko one gwarantują prawidłowe funkcjonowanie komponentów.
- Produkt może ustawiać i czyścić wyłącznie osoba dorosła.
- Produkt nie jest odpowiedni dla dzieci poniżej 3 lat.
- Napełniać wyłącznie wodą.
- Wodę prosimy nalewać do kreski. (Pict. 2)

### **Bezpieczne użytkowanie baterii/akumulatorów**

- Używaj alkalicznych baterii dla lepszej jakości użytkowania zabawki i dłuższej jej żywotności.
- Używaj tylko rekomendowanego rodzaju baterii.
- Baterie powinny być wymieniane tylko przez osobę dorosłą.
- Baterie powinny być umieszczane we właściwym kierunku polaryzacji.
- Różne rodzaje baterii lub nowe i zużyte baterie nie powinny być ze sobą mieszane.
- Nie dopuść do zwarcia biegunów baterii - nie wolno zwierać zacisków przyłączeniowych.
- Jeśli nie używasz zabawki przez dłuższy czas, ustaw przełącznik w pozycji "OFF", wyjmij baterie w celu zapobiegnięcia wyciekowi i zniszczeniu mechanizmu.
- Nie mieszaj baterii wielokrotnego ładowania z bateriami jednorazowymi.
- Baterie jednorazowego użytku nie nadają się do ponownego naładowania.
- Wyczerpane baterie powinny być usunięte z zabawki i zostawione w punkcie zbiórki zużytego sprzętu elektronicznego.
- Jeśli woda dostanie się do przedziału na baterie, osusz go przy pomocy suchej ściereczki.
- Baterie do wielokrotnego ładowania powinny być wyjęte z zabawki zanim zostaną podłączone do ładowania.
- Baterie do wielokrotnego ładowania powinny być ładowane pod nadzorem osoby dorosłej.
- Nie wystawiaj baterii na działanie ognia, baterie mogą wycieć lub eksplodować
- Prosimy upewnić się, że kasetka z bateriami jest prawidłowo zamknięta, zanim jeszcze przekaż Państwo zabawkę swemu dziecku do zabawy.

### **Wskazówka dotycząca baterii**

Bezpieczeństwo naszych klientów jest dla nas szczególnie ważne, dlatego informujemy, że ten artykuł jest zasilany bateriami.

Regularnie sprawdzaj artykuł pod kątem uszkodzeń i w razie potrzeby go wymień. Uszkodzony artykuł przechowuj w miejscu niedostępnym dla dzieci. Zawsze przechowuj baterie w niedostępnym miejscu, tak aby nie mogły zostać połknięte ani dostać się do dróg oddechowych. Może się tak zdarzyć, m.in. jeśli pokrywa komory baterii nie jest prawidłowo przykręcona lub jest uszkodzona. Zawsze starannie dokręcaj pokrywę komory baterii. Baterie mogą być przyczyną ciężkich obrażeń wewnętrznych. W takim przypadku konieczna jest natychmiastowa pomoc lekarska!

### **Zawsze przechowuj baterie w miejscu niedostępnym dla dzieci.**

**OSTRZEŻENIE!** Zużyte baterie bezzwłocznie utylizować. Nowe i zużyte baterie przechowywać z dala od dzieci. W razie podejrzenia, że baterie zostały połknięte lub w inny sposób dostały się do organizmu natychmiast skontaktować się z lekarzem.

### **Przygotowanie**

Baterie mogą być wymieniane tylko przez osobę dorosłą

1. Ustaw przełącznik na przedziale na baterie w pozycji "OFF". (Fig.1 )
2. Użyj śróbokretnu do otwarcia przedziału na baterie. (Fig.1 )
3. Włóż 3 x 1.5V AAA (LR03) baterie. Sprawdź czy polaryzacja jest prawidłowa. (Fig.2)

4. Przykręć przy użyciu śrubokrętu pokrywkę przedziału na baterie.(Fig. 3)
5. Ustaw przełącznik na przedziale na baterie w pozycji "ON". (Fig.3)

### **Czyszczenie**

Akcesoria serii BABY born można czyścić wilgotną (ale nie mokrą) ściereczką. Proszę upewnić się, że wilgoć/woda nie przedostała się do części elektronicznych lub schowka na baterie.

### **Stand by**

W przypadku dłuższego braku aktywności produkt automatycznie przełącza się na tryb czuwania. Aby ponownie móc się bawić produktem, należy nacisnąć przełącznik ON-OFF.

Prosimy przy tym mieć na uwadze to, aby ani do elektroniki, ani do kasetki z bateriami nie dostała się wilgoć. Prosimy upewnić się, że kasetka z bateriami jest prawidłowo zamknięta, zanim jeszcze przekażą Państwo zabawkę swemu dziecku do zabawy.

**Uwaga: Stosować podkładkę, aby zabezpieczyć miejsce zabawy przed wodą.**

### **WEEE, Informacja dla wszystkich konsumentów europejskich.**

Wszystkie produkty, oznakowane znakiem przekreślonego pojemnika na śmieci, nie mogą być usuwane

z niesortowanymi odpadami domowymi. Muszą być one gromadzone oddzielnie. Systemy zwrotne i zbiorcze w Europie powinny być organizowane przez organizacje zajmujące się zbiórką i recyklingiem odpadów. Produkty WEEE mogą być usuwane bezpłatnie w odpowiednich punktach zbiórki odpadów ze względu na ochronę środowiska przed potencjalnymi zagrożeniami spowodowanymi niebezpiecznymi substancjami zawartymi w urządzeniach elektrycznych i elektronicznych.

## **CS**

### **Všeobecný pokyn:**

Ještě, než produkt začnete používat, přečtete si, prosím, pozorně návod. Nezapomeňte jej spolu s originálním obalem dobře uschovat, nebot nelze vyloučit, že se vám bude v budoucnu ještě hodit.

### **Mějte na zřeteli:**

- Po použití produkt pečlivě osušíte suchým hadrem.
- Používejte pouze pod dohledem dospělé osoby.
- Před otevřením přihrádky na baterie produkt důkladně osušte.
- Je-li produkt mokrý, nenechávejte ho blízko zdrojů energie nebo elektrických přístrojů.
- Pečlivým dodržováním těchto instrukcí můžete zajistit bezproblémovou hru a dlouhou životnost produktu.
- Používejte pouze originální příslušenství, jinak není zaručena funkčnost produktů.
- Hračku smí sestavit a čistit jenom rodiče.
- Hračka není vhodná pro děti mladší než 3 roky.
- Plňte pouze vodou.
- Naplňte prosím vodu až ke značce. (Pict.2)

### **Informace o bezpečném použití baterii/dobíjecích baterii**

- Doporučujeme používat alkalické baterie, protože mají delší životnost.
- Používejte pouze doporučený typ baterií.
- Baterie musí vždy vkládat a vyměňovat dospělá osoba.
- Baterie vkládejte vždy se správnou polaritou (+ a -).
- Nemíchejte různé typy baterií nebo staré a nové baterie.
- Baterie nezkratujte.
- Pokud produkt po delší čas nepoužíváte, přepněte přepínač do polohy "OFF" pro delší životnost baterií. Doporučujeme také baterie vyjmout, abyste předešli jejich možnému vytečení a poškození jednotky.

- Nemíchejte dobíjecí a nedobíjecí baterie.
- Nenabíjejte nedobíjecí baterie.
- Odstraňte vybité baterie z hračky a odnešte je na některé z míst zpětného odběru.
- Pokud se do přihrádky na baterie dostane voda, vysušte ji prosím hadříkem.
- Používáte-li dobíjecí baterie, vyjměte je prosím před nabíjením z přihrádky na baterie.
- Dobíjecí baterie se smí nabíjet pouze pod dohledem dospělé osoby.
- Chraňte výrobek před přímým ohněm, baterie mohou vytečt nebo explodovat.
- Než necháte dítě hrát si s produktem, přesvědčte se, že je přihrádka na baterie bezpečně a neprodyšně uzavřena.

### **Instrukce k bateriím**

Jelikož nám velmi záleží na bezpečnosti našich zákazníků, chtěli bychom vás upozornit, že tento výrobek funguje na baterie.

Pravidelně prosím kontrolujte není-li výrobek poškozený a případně ho vyměňte. Poškozený výrobek uchovávejte mimo dosah dětí. Vždy zajistěte, aby nebyly baterie přístupné. Mohlo by dojít k jejich spolknutí nebo vdechnutí. K tomu může dojít mimo jiné v případě, že je přihrádka na baterie nesprávně zašroubovaná nebo je poškozená. Víko baterie prosím vždy pečlivě a pevně zašroubujte. Baterie mohou způsobit vážná vnitřní poranění. V takovém případě vyhledejte okamžitě lékařské ošetření!

### **Baterie uchovávejte mimo dosah dětí.**

**VAROVÁNÍ!** Vybité baterie okamžitě zlikvidujte. Nové a použité baterie uchovávejte mimo dosah dětí. Pokud máte podezření, že jste baterie spolkli nebo se dostali do těla dostaly jiným způsobem, okamžitě vyhledejte lékařskou pomoc.

### **Příprava**

Baterie by měly být vloženy dospělou osobou následovně:

1. Přepněte přepínač na přihrádce na baterie do polohy "OFF". (Fig.1 )
2. Pomocí křížového šroubováku otevřete přihrádku na baterie. (Fig.1 )
3. Vložte 3 x 1.5V AAA (LR03) baterie. Zkontrolujte správnost polaritu. (Fig.2)
4. Zašroubujte zpět víčko přihrádky na baterie. (Fig. 3)
5. Přepněte přepínač na přihrádce na baterie do polohy "ON". (Fig.3)

### **Čištění**

Příslušenství BABY born lze čistit vlhkým (ne mokrým) hadříkem. Zajistěte prosím, aby do elektroniky a přihrádky na baterie nevnikla vlhkost.

### **Pohotovostní režim**

Když si s výrobkem delší dobu nikdo nehraje, přepne se automaticky do pohotovostního režimu. Abyste si s výrobkem mohli opět hrát, musíte stisknout tlačítko ON-OFF.

Přitom dbejte prosím na to, aby nevnikla vlhkost ani do elektroniky ani do přihrádky na baterie. Než necháte dítě hrát si s produktem, přesvědčte se, že je přihrádka na baterie bezpečně a neprodyšně uzavřena.

**Pozor: Na místě, kde si budete hrát, používejte podložku, abyste zabránili případnému poškození vodou.**

### **Likvidace dle Směrnice o OEEZ (odpady z elektrických a elektronických zařízení)**

Všechny výrobky označené symbolem přeškrtnutého kontejneru na odpady se nesmí vyhazovat spolu s ostatním netříděným odpadem z domácnosti, ale je nutné je likvidovat samostatně. Organizace pověřené recyklací k tomu zřídily tzv. místa zpětného odběru, kde jsou bezplatně odebírány staré přístroje z domácností. Elektrická a elektronická zařízení (EEZ) a baterie mohou obsahovat materiály, součásti a látky, které mohou představovat nebezpečí pro životní prostředí nebo zdraví člověka, pokud nejsou zlikvidovány správně.



**Všeobecný pokyn:**

Pred prvým použitím výrobku si, prosím, dôkladne preštudujte návod na použitie a spolu s obalom si ho pre prípad neskoršej potreby odložte.

**Upozornenie:**

- Po použití výrobok dôkladne poutierajte suchou handrou.
- Používajte iba pod dohľadom dospelého osoby.
- Pred otvorením priehradky na batérie produkt dôkladne vysušte.
- Ak je produkt mokrý, nenechávajte jej blízko zdrojov energie alebo elektrických prístrojov.
- Starostlivým dodržovaním týchto inštrukcií môžete zaistiť bezproblémovú hru a dlhú životnosť produktu.
- Používajte iba originálne príslušenstvo, inak nie je zaručená funkčnosť produktov.
- Výrobok môžu poskladať a čistiť iba dospelé osoby.
- Výrobok nie je vhodný pre deti do 3 rokov.
- Naplňajte len vodou.
- Naplňte vodou po značku. (Pict. 2)

**Informácie pre bezpečné zaobchádzanie s batériami/dobíjacími batériami**

- Odporúčame používať alkalické batérie, keďže majú dlhšiu životnosť.
- Používajte iba odporúčaný typ batérií.
- Batérie môžu vkladať a vymieňať iba dospelé osoby.
- Batérie vložte tak, aby boli póly správne orientované (+ a -).
- Nesmú sa spolu používať rozličné typy batérií, ako ani nové a použité batérie.
- Batérie nikdy neskratujte.
- V prípade dlhšieho nepoužívania prepnite prepínač do polohy OFF pre dlhšiu životnosť batérií. Tiež sa odporúča batérie z hračky vybrať, aby ste predišli ich možnému vytečeniu a poškodeniu jednotky.
- Nepoužívajte spolu nabíjacie batérie a nenabíjacie batérie.
- Batérie, ktoré nie sú určené na nabíjanie, nenabíjajte.
- Vybité batérie vyberte a odovzdajte ich do zberne odpovedajúceho odpadu.
- Pokiaľ sa do priehradky na batérie dostane voda, vysušte ju handričkou.
- Pri použití nabíjacích batérií ich pred nabíjaním z priehradky na batérie vyberte.
- Nabíjateľné batérie sa môžu nabíjať iba pod dozorom dospelého osoby.
- Chráňte výrobok pred priamym ohňom, batérie môžu vytiecť alebo explodovať.
- Predtým ako dáte produkt dieťaťu na hranie, sa presvedčte, či je priehradka na batérie bezpečne a tesne zatvorená.

**Pokyny k batériám**

Bezpečnosť našich zákazníkov je pre nás výnimočne dôležitá, preto vás chceme upozorniť na to, že tento výrobok funguje na batérie.

Pravidelne kontrolujte, či výrobok nie je poškodený a v prípade potreby ho vymeňte. Poškodený výrobok uchovávajte mimo dosahu detí. Vždy zaistite, aby deti nemali prístup k batériám a nemohli ich prehltnúť ani vdýchnuť. To sa môže stať okrem iného aj vtedy, ak priehradka na batérie nie je riadne zaskrutkovaná alebo ak je poškodená. Kryt batérie vždy starostlivo zaskrutkujte. Batérie môžu spôsobiť ťažké vnútorné zranenia. V takom prípade je nutné okamžite vyhľadať lekársku pomoc!

**Batérie držte vždy mimo dosahu detí.**

**UPOZORNENIE!** Vybité batérie okamžite zlikvidujte. Nové a použité batérie uchovávajte mimo dosahu detí. Ak máte podozrenie, že ste batérie prehltnúli alebo sa dostali do tela akýmkoľvek iným spôsobom, okamžite vyhľadajte lekársku pomoc.

**Príprava**

Batérie by mali byť vložené dospelou osobou nasledovne:

1. Prepnite prepínač na priehradke na batérie do polohy "OFF". (Fig. 1)

2. Pomocou krížového skrutkovača otvorte priehradku na batérie. (Fig. 1)
3. Vložte 3 x 1.5V AAA (LR03) batérie. Skontrolujte správnosť polaritu. (Fig. 2)
4. Zaskrutkujte späť viečko priehradky na batérie. (Fig. 3)
5. Prepnite prepínač na priehradky na batérie do polohy "ON". (Fig. 3)

## Čistenie

Príslušenstvo BABY born je možné čistiť vlhkou (nie mokrou) utierkou. Dbajte na to, aby do elektroniky alebo do priehradky na batérie nevnikla žiadna vlhkosť.

## Pohotovostný režim

Výrobok sa automaticky prepne do pohotovostného režimu, ak sa s ním dlhšiu dobu nikto nehrá. Aby ste sa mohli s výrobkom znovu hrať, musíte stlačiť tlačidlo ON-OFF.

Dbajte prosím na to, aby ani do elektroniky ani do priehradky na batérie neprenikla vlhkosť. Predtým ako dáte produkt dieťaťu na hranie, sa presvedčte, či je priehradka na batérie bezpečne a tesne zatvorená.

**Pozor: Použite podložku, aby ste herný priestor ochránili pred možným poškodením vodou.**

## Likvidácia podľa Smernice o OEEZ (odpady z elektrických a elektronických zariadení)

Všetky výrobky označené symbolom preškrtnutého kontajneru sa nesmú vyhazovať spolu s ostatným neseparovaným odpadom z domácnosti, ale je nutné ich likvidovať samostatne. Organizácie poverené recyklovaním na to zriadili zberné miesta. Elektrické a elektronické zariadenia a batérie môžu obsahovať materiály, súčasti a látky, ktoré môžu predstavovať nebezpečenstvo pre životné prostredie alebo zdravie človeka, pokiaľ nie sú zlikvidované správne.

## SL

### Splošni napotki:

Svetujemo vam, da pred prvo uporabo izdelka skrbno preberete navodila za uporabo in jih shranite skupaj z embalažo, če bi jih pozneje morda znova potrebovali.

### Prosimo, upoštevajte:

- Prosimo, da izdelek po uporabi skrbno obrišete s suho krpo.
- Nadzorujte svojega otroka.
- Izdelek temeljito posušite preden odprete baterijski predalček.
- Ne puščajte izdelka v bližini električnih izvirov, ko je moker.
- Z upoštevanjem teh navodil, lahko zagotovite igranje brez problemov in dolgo življensko dobo izdelku.
- Uporabljajte samo originalne dodatke.
- Igračo smejo sestavljati in čistiti le odrasli.
- Igrača ni primerna za otroke mlajše od 3 let.
- Prosimo, napolnite jo samo z vodo.
- Prosimo, napolnite z vodo do oznake. (Pict. 2)

### Baterije

- Uporabljajte alkalne baterije za boljše in daljše delovanje.
- Uporabljajte samo baterije, ki so priporočene za ta izdelek.
- Baterije naj menja samo odrasla oseba.
- Bodite pozorni, da so baterije pravilno vstavljene.
- Uporabljajte samo baterije istega tipa. Ne mešajte novih in starih baterij.
- Ne povzročajte kratkega stika med napajalnimi priključki.
- Ko vozilo ni v uporabi ga izklopite in odstranite vse baterije, če v uporabi ne bo dlje časa.
- Ne mešajte alkalnih baterij in baterij za polnjenje.
- Ne polnite baterij, ki niso za polnjenje.
- Izrabljene baterije odvrzite na za to predvideno mesto.

- V primeru, da voda zoči predalček za baterije, ga posušite s suho krpo.
- Baterije pred polnjenjem odstranite iz vozila.
- Če uporabljate baterije za polnjenje, jih polnite samo v nadzoru odrasle osebe.
- Baterije ne puščajte v bližini ognja, ker jih lahko raznese, ali začnejo puščati.
- Vedno preverite, da je baterijski predalček varno in tesno zaprt, preden ga izročite otroku za igranje.

### **Napitek glede baterij**

Ker je varnost naših kupcev na prvem mestu, bi vas radi opozorili, da ta izdelek deluje na baterije. Redno preverjajte morebitne poškodbe izdelka in ga po potrebi zamenjajte. Poškodovan izdelek hranite zunaj dosega otrok. Vedno poskrbite, da baterije niso dosegljive in jih posledično ni mogoče pogoltniti ali vdahniti. To se lahko med drugim zgodi, ko pokrov baterijskega razdelka ni pravilno pravit oziroma je poškodovan. Pokrov baterijskega razdelka vedno skrbno privijte. Baterije lahko povzročijo hude notranje poškodbe. V tem primeru je potrebna takojšnja zdravniška pomoč!

### **Baterije vedno hranite zunaj dosega otrok.**

OPOZORILO! Prazne baterije takoj odstranite. Nove in stare baterije hranite zunaj dosega otrok. Če sumite, da je prišlo do zaužitja baterije ali je ta na kakršen koli drug način prišla v telo, nemudoma poiščite zdravniško pomoč.

### **Priprava**

Baterije naj pravilno vstavi odrasla oseba.

1. Stikalo postavite v položaj "OFF" (Fig. 1)
2. Predalček za baterije odprite z izvijačem (Fig. 1)
3. Ko baterije vstavljate bodite pozirni na pravi pol baterije 3 x 1.5V AAA (LR03) . (Fig. 2)
4. privijte pokrovček nazaj preko baterij, ko bodo lete vstavljene. (Fig. 3)
5. Stikalo dajte v položaj "ON" (Fig. 3)

### **Čiščenje**

Pribor BABY born se lahko očisti z vlažno (ne mokro!) krpo. Prosimo, zagotovite, da elektronika ne bo mokra in da vlaga ne prodre v baterijski predal.

### **Stand-By**

Izdelek se samodejno preklopi v stanje mirovanja, če se z njim dlje časa ne igrate. Če se želite z njim znova igrati, pritisnite stikalo ON-OFF.

Prosimo, prepričajte se, da ne bo prišla voda do elektronike v baterijskem predalčku; vedno preverite, da je baterijski predalček varno in tesno zaprt, preden ga izročite otroku za igranje.

**Pozor: uporabite podlogo, da igralno območje zaščitite pred morebitno škodo zaradi vode.**

**WEEE, upplýsingar fyrir alla notendur í Evrópulöndum. Vörum merktum með ruslatvönnu** sem krossað er yfir má ekki lengur farga með blönduðum heimilisúrgangi. Skyld er að skil a fleim flokkuðum frá öðrum úrgangi. Móttöku- og söfnunarstöðvar í Evrópulöndum eiga að vera skipulagðar af söfnunar- og endurvinnslufyrirtækjum. WEEE-vörum má farga án endurgjalds á þar til starfræktum móttökustöðvum. Ástæða þessara fyrirmæla er verndum umhverfisins fyrir hugsanlegum skaða af völdum hættulegra efna í rafmagns- og rafeindabúnaði.

## **RO**

### **Indicație generală:**

Înainte a primei utilizări a produsului vă recomandăm să citiți cu atenție instrucțiunile de utilizare și să le păstrați împreună cu ambalajul pentru cazul în care veți avea nevoie de ele la un moment ulterior.

### **Vă rugăm să aveți în vedere:**

- Vă rugăm să ștergeți produsul cu o cârpă uscată după folosire

- Supravegheați-vă cu atenție copilul.
- Uscați bine produsul înainte de a deschide compartimentul de baterii.
- Nu lăsați produsul lângă surse sau aparate electrice atunci când e ud.
- Urmărind aceste instrucțiuni cu atenție, puteți să vă asigurați că produsul pe care l-ați achiziționat va avea o viață mai lungă și că jocul cu acesta va fi lipsit de incidente neplăcute.
- Vă rugăm să folosiți doar accesorii originale, în caz contrar nu putem garanta funcționalitatea componentelor.
- Jucăria poate fi asamblată și curățată numai de părinte.
- Jucăria este destinată copiilor peste 3 ani.
- A se umple numai cu apă.
- Vă rugăm să umpleți cada numai până la marcaj.” (Pict. 2)

### **Informații despre baterii și acumulatori:**

- Folosiți baterii alcaline pentru o mai bună performanță și durată de funcționare.
- Folosiți doar tipul de baterii recomandate pentru fiecare unitate.
- Bateriile trebuie înlocuite numai de către un adult.
- Inserați bateriile cu polaritatea corectă (direcția + și -).
- Nu amestecați tipuri diferite de baterii sau baterii noi cu baterii vechi.
- Nu încercați să scurtcircuitați bateriile.
- Atunci când nu folosiți produsul pentru un timp îndelungat, apăsați butonul în poziția “OFF” pentru o durată mai mare de funcționare a bateriilor. Vă recomandăm de asemenea, să îndepărtați bateriile pentru a preveni scurgerile bateriilor și defectarea unității electrice.
- Nu amestecați baterii reîncărcabile cu baterii ne-reîncărcabile.
- Nu încercați să încărcăți bateriile ne-reîncărcabile.
- Bateriile consumate trebuie îndepărtate din produs și duse la un centru special de colectare a deșeurilor.
- Dacă intră apă în compartimentul de baterii, stergeți foarte bine interiorul cu o cârpă uscată.
- Bateriile reîncărcabile trebuie îndepărtate din produs înainte de a le reîncărca.
- Bateriile reîncărcabile se încarcă doar sub supravegherea unui adult.
- Nu aruncați bateriile în foc pentru că acestea se pot scurge sau pot exploda.
- Asigurați-vă că locașul de baterii este închis etanș înainte de a înmăna produsul copilului dvs. să se joace.

### **Indicație privind bateria**

Deoarece ne preocupăm în mod deosebit siguranța clienților noștri, vrem să vă atragem atenția că acest articol funcționează cu baterii.

Vă rugăm să verificați periodic articolul dacă nu prezintă deteriorări și eventual înlocuiți-l. Păstrați articolul deteriorat în afara razei de acțiune a copiilor. Asigurați-vă întotdeauna de faptul că bateriile nu sunt accesibile și astfel să poată fi înghițite sau inhalate. Acest lucru se poate întâmpla, dacă compartimentul pentru baterii nu a fost înșurubat corect sau este defect. Vă rugăm să înșurubați întotdeauna atent capacul pentru baterii. Bateriile pot provoca răniri grave interioare. În acest caz este necesar un tratament medical imediat!

### **Nu lăsați niciodată bateriile la îndemâna copiilor.**

**AVERTIZARE!** Eliminați imediat bateriile goale. Nu păstrați bateriile noi și folosite în zona de acces a copiilor. Dacă aveți suspiciunea, că bateriile au fost înghițite sau au ajuns pe altă cale în corp, solicitați neîntârziat ajutor medical.

### **Pregătire**

Inserarea bateriilor trebuie să fie făcută de un adult, după cum urmează:

1. Așezați butonul de putere de pe compartimentul de baterii pe poziția “OFF”- Oprit. (Fig. 1)
2. Folosiți o șurubelniță pentru a deschide camacul compartimentului de baterii. (Fig. 1)
3. Inserați bateriile 3 x 1.5V AAA (LR03) Vă rugăm să vă asigurați că polaritatea este corectă. (Fig. 2)
4. Așezați și fixați înapoi capacul compartimentului de baterii. (Fig. 3)
5. Așezați butonul de putere de pe compartimentul de baterii pe poziția “ON”- Pornit. (Fig.3)

## Curățarea

Accesoriiile BABY born pot fi curățate cu o cârpă umedă (nu udă). Asigurați-vă că nu se udă partea electronică și că nu pătrunde umiditate în compartimentul bateriei.

## Modul Așteptare (stand - by)

Produsul comută automat în modul Așteptare (stand - by), dacă produsul nu este folosit mai mult timp. Pentru a se putea juca din nou cu produsul, trebuie acționat comutatorul ON-OFF.

Asigurați-vă ca apa să nu atingă părțile de electronică ale locașului de baterii și că locașul de baterii este închis etanș înainte de a înmâna produsul copilului dvs. să se joace.

**Atenție: Folosiți baza pentru a proteja zona de joacă contra eventualelor daune cauzate de apă.**

## Aruncarea conform WEEE (Deșeurii de echipamente electrice și electronice -DEEE).

Produsele marcate cu eticheta cu pubela tăiată nu pot fi aruncate împreună cu deșeurile urbane nesortate.

Colectarea acestora va fi făcută în mod obligatoriu separat. Sistemele de colectare și restituire din Europa ar trebui organizate de către organizații de colectare și reciclare a deșeurilor. Produsele din categoria WEEE (DEEE) pot fi aruncate la punctele de colectare corespunzătoare, fără nici o taxă în acest sens. Motivul acestei inițiative îl constituie protejarea mediului inconjurător și a sănătății populației, având în vedere eventualele efecte negative cauzate de prezența substanțelor periculoase în echipamentele electrice și electronice.

## UK

### Загальна вказівка

Радимо вам уважно прочитати інструкцію з використання перед першим застосуванням виробу та зберігати її разом з упаковкою на випадок, якщо вона знадобиться пізніше.

### Будь ласка, зверніть увагу:

- Після гри ретельно протріть продукт сухою ганчіркою.
- Не забувайте стежити за Вашою дитиною.
- Перед відкриттям відсіку з батарейками, необхідно добре просушити іграшку.
- Доки іграшка волога, не залишайте її поряд з електричними приладами.
- Дотримуючись правил цієї інструкції, Ви можете бути впевнені, що гра пройде без проблем, а іграшка служитиме довго.
- Використовуйте, будь ласка, тільки ті елементи, що знаходяться в комплекті, та оригінальні аксесуари BABY born інакше ми не можемо гарантувати функціональність іграшок.
- Іграшка повинна збиратися та очищуватися тільки батьками.
- Попередження: Не підходить дітям до 3 років. Рекомендовано для дітей старше 3 років.
- Рекомендовано наповнювати виключно водою
- Наповнювати водою до мітки. (Мал.2)

### Використання батарейок / акумуляторів

- Використовуйте алкалінові батарейки для кращої дії та більш тривалого терміну використання.
- Використовуйте саме той тип батарейок, що рекомендовано для даної іграшки.
- Заміна батарейок може здійснюватися тільки дорослими.
- Вставте батарейки, дотримуючись полярності.
- Не застосовуйте одночасно різні типи батарейок, а також нові та використані батарейки.
- Не допускайте короткого замкнення батарейок.
- Після закінчення гри перемістіть вимикач у положення OFF, щоб подовжити термін служби акумулятора. Також рекомендовано вилучати батарейки, щоб запобігти можливому витоку електроліту та пошкодженню іграшки.

- Не використовуйте разом акумулятори та батарейки, що не перезаряджаються.
- Не намагайтеся зарядити батарейки, що не перезаряджаються.
- Вилучіть використані батарейки з іграшки і віддайте їх до пункту збору сміття.
- При потрапленні води до акумуляторного відсіку протріть його сухою тканиною.
- Виймайте акумулятори з відсіку перед їхнім зарядженням.
- Зарядження акумуляторних батарейок можна проводити тільки під наглядом дорослих.
- Не кидайте батарейки у вогонь, оскільки вони можуть вилетіти або вибухнути.
- Перед тим, як дати дитині ляльку, простежте, щоб відділення з батареями було добре і щільно закрито.

### **Вказівка щодо батарей**

Оскільки ми особливо піклуємося про безпеку наших дітей, хочемо звернути вашу увагу на те, що цей виріб працює від батарейок.

Регулярно перевіряйте виріб на наявність пошкоджень, у разі потреби замініть його. Пошкоджений виріб слід зберігати в місці, недоступному для дітей. Завжди дбайте про те, щоб до батарейок не було доступу, і діти не могли їх проковтнути або вдихнути. Це зокрема може трапитися, якщо відсік для батарей неправильно пригвинчений або несправний. Завжди ретельно прикручуйте кришку відсіку для батарей. Батарейки можуть спричинити важкі внутрішні травми. У цьому разі потрібна негайна медична допомога!

### **Завжди зберігайте батарейки в місці, недоступному для дітей.**

**УВАГА!** Негайно утилізуйте розряджені елементи живлення. Тримайте нові та старі елементи живлення подалі від дітей. У разі підозри, що елементи живлення були проковтнуті чи потрапили до організму в будь-який інший спосіб, негайно зверніться за медичною допомогою.

### **Підготовка**

Заміна батарей повинна здійснюватися дорослими згідно з нижче вказаним:

1. Встановіть вимикач на акумуляторному відсіку в положення "OFF". (Мал.1)
2. Використовуйте викрутку, щоб відкрити акумуляторний відсік. (Мал.1)
3. Вставте батарейки типу 3 x 1.5V AAA (LR03). Перевірте, чи дотримана полярність. (Мал.2)
4. Розташуйте на місці кришку акумуляторного відсіку. (Мал. 3)
5. Встановіть вимикач на акумуляторному відсіку в положення "ON". (Мал.3)

### **Очищення**

Речі BABY born можна очистити вологим (але не мокрим) рушником. Подбайте про те, щоб електроніка не намокала, а волога не потрапляла до відсіку для батарейок.

### **Режим очікування**

Виріб автоматично перемикається в режим очікування, якщо з ним не граються протягом тривалого часу. Щоб знову погратися з виробом, натисніть перемикач ON/OFF.

Будь ласка, стежте за тим, щоб волога не потрапила ані на електроніку, ані на відділення з батареями. Перед тим, як дати дитині ляльку, простежте, щоб відділення з батареями було добре і щільно закрито.

**Увага: Для захисту ігрової зони від можливих плям від води використовуйте підкладку.**

### **Утилізація продукту за WEEE (Директива щодо використаних електронних приладів)**

Усі продукти з позначкою закресленого сміттового контейнера неможна викидати разом із звичайним несорттованим сміттям. Вони повинні збиратися окремо. При неналежній утилізації шкідливі речовини з електроприладів можуть потрапити до довкілля.

**Общие указания:**

Мы рекомендуем Вам внимательно прочитать инструкцию по эксплуатации продукта перед его первоначальным использованием, а также сохранить упаковку продукта, на случай, если она Вам понадобится в последующем.

**Пожалуйста, обратите внимание:**

- Пожалуйста, хорошо вытирайте игрушку сухим полотенцем после использования
- Не забывайте наблюдать за Вашим ребенком.
- Перед открытием отделения с батарейками, необходимо хорошо просушить продукт.
- Пока кукла влажная, не оставляйте ее рядом с электрическими приборами.
- Следуя данной инструкции, Вы можете быть уверены, что игра пройдет без проблем, а игрушка прослужит долго.
- Используйте, пожалуйста, только находящиеся в комплекте принадлежности и оригинальные аксессуары Zapf Creation, в противном случае мы не можем гарантировать функциональность игрушек.
- Игрушка может быть собрана и вымыта только родителями.
- Игрушка предназначена для детей старше 3-х лет.
- Пожалуйста, заполните только водой.
- Пожалуйста, наполняйте ванночку водой до маркировки. (Pict. 2)

**Использование батареек /аккумуляторов**

- Используйте алкалиновые батарейки для лучшей работы и более долгого срока использования.
- Используйте именно тот тип батареек, который рекомендован для данной игрушки.
- Замена батареек может осуществляться только взрослыми.
- Вставьте батарейки, соблюдая полярность.
- Не применяйте одновременно различные типы батареек, а также новые и использованные батарейки.
- Не допускайте короткого замыкания контактных зажимов.
- По окончании игры переместите выключатель в положение "OFF", чтобы продлить срок службы аккумулятора. Также рекомендуется извлечь батарейки, чтобы предотвратить возможную утечку и повреждение игрушки.
- Не используйте вместе аккумуляторы и непerezаряжаемые батарейки.
- Не пытайтесь зарядить непerezаряжаемые батареи.
- Извлеките использованные батарейки из игрушки и доставьте их в пункт сбора мусора.
- При попадании воды в аккумуляторный отсек, протрите его сухой тканью.
- Внимайте аккумуляторы перед их зарядкой.
- Зарядку аккумуляторных батареек можно проводить только под присмотром взрослых.
- Держите батарейки вдали от огня во избежание протечки или взрыва.
- Перед тем, как дать ребёнку куклу, проследите, чтобы отделение с батарейками было хорошо и плотно закрыто.

**Указание к батарееке**

Поскольку безопасность наших клиентов является для нас особо важным аспектом, то мы хотим обратить Ваше внимание на то, что данный продукт работает от батареек.

Пожалуйста, регулярно проверяйте продукт на наличие повреждений и, в случае необходимости, заменяйте детали. Храните повреждённый продукт в недоступном для детей месте. Всегда следите за тем, чтобы батарейки хранились в недоступном месте - так, чтобы их нельзя было проглотить или вдохнуть. Это может произойти также если отсек для батареек был неправильно прикручен или неисправен. Пожалуйста, всегда надёжно прикручивайте отсек для батареек. Батарейки могут вызывать тяжёлые внутренние травмы. В таком случае незамедлительно обратитесь к врачу!

**Всегда храните батарейки в недоступном для детей месте.**

**ПРЕДУПРЕЖДЕНИЕ !** Немедленно утилизируйте использованные батарейки. Храните новые и использованные батарейки в недоступном для детей месте. Если Вы подозреваете, что батарейки были проглочены или иным образом попали в организм, незамедлительно обратитесь за медицинской помощью.

### **Подготовка**

Замена батареек должна осуществляться взрослыми согласно нижеуказанному:

1. Установите выключатель на аккумуляторном отсеке в положение "OFF". (Fig.1 )
2. Используйте отвертку, чтобы открыть аккумуляторный отсек. (Fig.1 )
3. Вставьте 3 x 1.5V AAA (LR03) батареи. Проверьте, соблюдена ли полярность. (Fig.2)
4. Вверните на место крышку аккумуляторного отсека. (Fig. 3)
5. Установите выключатель на аккумуляторном отсеке в положение "ON". (Fig.3)

### **Очистка**

Принадлежности BABY born можно очистить влажным (не мокрым) полотенцем. Пожалуйста, позаботьтесь о том, чтобы электроника не намочила и влага не попала в отсек для батареек.

### **Режим ожидания**

Если долгое время не играть с продуктом, то он автоматически переключится в режим ожидания. Нажмите на кнопку ON-OFF, чтобы снова играть с продуктом.

Пожалуйста, следите за тем, чтобы влага не попала ни на электронику, ни в отделение с батарейками. Перед тем, как дать ребёнку куклу, проследите, чтобы отделение с батарейками было хорошо и плотно закрыто.

**Внимание: используйте подстилку, чтобы защитить место игры от промокания.**

### **Утилизация продукта по WEEE (Директива об использованных электронных приборах):**

Все продукты с пометкой зачеркнутого мусорного контейнера нельзя выбрасывать вместе с обычным несортированным мусором. Они должны собираться отдельно. Для этого созданы места сбора, где бесплатно сдаются использованные предметы домашнего хозяйства. При ненадлежащей утилизации вредные вещества с электроприборов могут попасть в окружающую среду.

**HU**

### **Általános információk:**

Javasoljuk, hogy a termék első használata előtt figyelmesen olvassák el a használati utasítást, és őrizzék meg azt a csomagolással együtt, hátha a későbbiekben még szükség lesz rá.

### **Kérjük az alábbiak gondos elolvasását és betartását:**

- A használatot követően, a terméket gondosan át kell törölni át egy száraz törülkövel.
- Tudatosan felügyelje gyermekét.
- Az elemdobozt csak a termék gondos szárazra törlése után nyissuk ki.
- Ne hagyjon a termék mellett elektromos forrásból működő eszközt, amikor a készülék nedves.
- Ha követi ezeket az utasításokat biztos lehet abban, hogy a termékkel probléma-mentesen játszhat és az hosszú életű lesz.
- Csak olyan eredeti tartozékat használjon, különben nem tudjuk garatálni a működésiösszetevőket.
- A játékot csak a szülők szerelhetik össze és tisztíthatják.
- A játékot nem használhatják 3 évnél fiatalabb gyermekek.
- Csak vízzel töltsse meg.
- Kérjük, a kádba csak a jelzésig töltsön vizet.(Pict.2)



## **Tudnivalók az elemekről, ill. az újratölthető elemekről**

- Használjon alkáli típusú elemeket a tökéletes és hosszantartó működés érdekében.
- Csak a leírásban meghatározott típusú elemeket használjon.
- Az elemek cseréjét csak felnőtt végezheti el.
- Az elemeket a megfelelő polaritás szerint helyezze be a tartókba (+ és -).
- Ne keverjék a régi és új elemeket.
- Ne zárjuk rövidre az elemeket.
- Ha nem használjuk a terméket, a kapcsolót állítsuk OFF állásba, hogy az elemek élettartamát ezzel növeljük. Ha hosszabb ideig nem használjuk, vegyük ki az elemeket.
- Ne keverjük az újratölthető, és a nem újratölthető elemeket.
- A nem újratölthető elemeket ne próbáljuk tölteni!
- A lemerült elemeket az erre a célra kialakított gyűjtőhelyekre vigyük.
- Ha víz kerül elemtartóba, akkor száraz ronggyal törölje ki.
- Az újratölthető elemeket töltés előtt vegyük ki az elemtartóból.
- Az elemek töltése csak felnőtt felügyelete alatt végezhető.
- Akkumulátort tartsa távol a tűztől, mert szivároghat vagy felrobbanhat.
- Győződjön meg róla, hogy az elemdoboz biztosan és szorosan zár, mielőtt gyermekének játszani adná.

## **Elemekre vonatkozó utasítás**

Mivel ügyfeleink biztonsága különösen fontos a számunkra, szeretnénk felhívni a figyelmét arra, hogy ez a termék elemekkel működik.

Kérjük, a terméket rendszeresen ellenőrizze a sérülések tekintetében, és adott esetben cserélje ki. A sérült terméket a gyermekektől elzárva kell tartani. Biztosítsa, hogy az elemek ne legyenek hozzáférhetőek, hogy azokat ne lehessen lenyelni vagy belélegezni. Ez például olyankor fordulhat elő, ha az elemtartó fedele nincsen megfelelően becsavarozva, vagy meghibásodott. Kérjük, az elemtartó fedelét mindig gondosan csavarozza be. Az elemek súlyos belső sérüléseket okozhatnak. Ebben az esetben azonnali orvosi kezelésre van szükség!

### **Az elemeket mindig távol kell tartani a gyermekektől.**

**VIGYÁZAT!** Az üres elemeket azonnal dobja a hulladékba. Az új és a használt elemeket tartsa távol a gyermekektől. Ha arra gyanakszik, hogy a gyermek az elemeket lenyelte, vagy valamilyen más módon belekerültek a szervezetébe, akkor haladéktalanul kérjen orvosi segítséget.

## **Előkészítés**

Az akkumulátorok beillesztését egy felnőttnek kell megtennie az alábbiak szerint:

1. Állítsa a kapcsolót az elemtartót "OFF" (Fig. 1)
2. Használjon egy csavarhúzó, mellyel megnyithatja az elemtartó. (Fig.1)
3. Helyezze be az elemeket 3 x 1.5V AAA (LR03). Kérjük, ellenőrizze, hogy a polaritás helyese. (Fig.2)
4. Csavarja le a fedelet, majd újra vissza az elemtartót. (Fig. 3)
5. Állítsa be a kapcsolót az elemtartón "ON"-ra. (Fig. 3)

## **Tisztítás**

A BABY born tartozékokat nedves (nem vizes) kendővel lehet megtisztítani. Kérjük, győződjön meg róla, hogy az elektromos részek ne érintkezzenek vízzel, és az akkutartóba ne kerüljön nedvesség.

## **Stand-By**

Ha hosszabb ideig nem játszunk a termékkel, akkor a termék automatikusan készenléti (Stand-By) módba kapcsol. Ha újból játszani szeretnénk a termékkel, akkor működtetni kell a BE-KI (ON-OFF) kapcsológombot.

Kérjük, ügyeljen arra, hogy sem az elektronikába, sem az elemdobozba ne kerüljön nedvesség. Győződjön meg róla, hogy az elemdoboz biztosan és szorosan zár, mielőtt gyermekének játszani adná.

**Figyelem: Használjon alátétet, amely megvédi a játékerületet az esetleges vízkároktól.**

## **WEEE, tajekoztato minden europai fogyasztanak.**

Valamennyi, athuzott kukaval jelolt termék mar nem tehetó a nem szelektivén gyújtott haztartasi hulladékok közé. Gyújtésuknek szelektivén kell történnie. Az europai visszaadási es gyújtórendszereket gyújtó es újrahasznosító szervezeteknek kell szervezniük. A WEEE-termékek hulladékként történő elhelyezése/ ártalmatlanítása a megfelelő gyújtóhelyeken díjtalanul történik. Ennek oka a környezet védelmére az elektromos es elektronikai készülékekben levő veszélyes szubsztanciák okozta lehetséges károk ellen.

**BG**

### **Общи указания:**

Преди първата употреба на продукта Ви препоръчваме да прочетете внимателно упътването и да го запазите заедно с опаковката, в случай че Ви трябва в по-късен момент.

### **Моля, обърнете внимание,**

- Моля, след употреба внимателно подсушете продукта със суха кърпа.
- Моля, наблюдавайте детето си при игра.
- Продуктът трябва да е добре подсушен преди да отворите мястото за батериите.
- Не оставяйте продукта близо до електрически уреди, докато е мокър.
- Следвайки инструкциите за употреба, можете да сте сигурни, че играта с продукта е безопасна и ще продължи дълго време.
- Използвайте само оригинални аксесоари, в противен случай, не можем да гарантираме функционирането на отделните части.
- Продуктът трябва да се настройва и да се почиства от възрастни.
- Продуктът не е подходящ за деца под 3-годишна възраст.
- Моля, пълнете само с вода.
- Моля, наливайте вода до маркировката. (Pict.2)

### **Всичко за батериите/акумулаторни батерии**

- Използвайте алкални батерии за най-дълъг живот и добро функциониране.
- Моля, използвайте само вида батерии, които се препоръчват за продукта.
- Батериите да се сменят само от възрастни!
- Поставете батериите с правилния поляритет.
- Не поставяйте различни видове батерии и стари и нови батерии.
- Внимавайте да не причините късо съединение!
- Когато продукта не се ползва за дълъг период от време, изключете бутона на позиция OFF за по-дълъг живот на батериите. Препоръчваме Ви да извадите батериите от играчката, за да не се разтекат.
- Не ползвайте акумулаторни и алкални батерии едновременно.
- Не зареждайте обикновени или алкални батерии.
- Извабете батерии да се премахват от играчката и да се изхвърлят на съответните за това места.
- При намокряне на отделението за батерии, моля подсушете с кърпа.
- Презареждащите се батерии трябва да се премахнат от играчката преди да се заредят.
- Моля, зареждайте батериите само под наблюдение на възрастни.
- Не излагайте батериите на огън, може да избухнат или да се разтекат.
- Винаги проверявайте дали батериите са добре затворени преди да го дадете на детето да си играе с него.

### **Указание за батериите**

Понеже безопасността на нашите клиенти е от първостепенно значение за нас, искаме да Ви обърнем внимание на факта, че този артикул се задвижва с батерии. Моля, проверявайте артикула редовно за повреда и го сменете при необходимост. Пазете повредения артикул на място, недостъпно за деца. Винаги се уверявайте, че батериите не са

достъпни, и така няма как да бъдат погълнати или попаднат в дихателните пътища. Това може да се случи и ако отделението за батериите не е правилно затворено или е дефектно. Винаги завивайте внимателно капака за батериите. Батериите могат да предизвикат тежки вътрешни наранявания. В този случай е необходимо незабавна медицинска намеса!

**Винаги дръжте батериите далеч от деца.**

**ПРЕДУПРЕЖДЕНИЕ!** Изхвърляйте незабавно празните батерии. Дръжте далеч от деца нови и използвани батерии. При съмнение, че батериите са погълнати или попаднали по друг начин в тялото, потърсете незабавно медицинска помощ.

### **Подготовка**

Поставянето на батериите да става само от възрастни по следния начин:

1. Включете бутона на отделението за батерии на OFF (Fig. 1)
2. Използвайте отвертка за да отворите капачето на отделението за батерии. (Fig.1 )
3. Поставете 3 x 1.5V AAA (LR03) батерии. Уверете се, че са поставени правилно спрямо поляритета им. (Fig.2)
4. Завийте с отвертката капачето за батериите. (Fig. 3)
5. Включете бутона на отделението за батерии на ON. (Fig. 3)

### **Почистване**

BABY born аксесоарите могат да се почистват с влажна (не мокра) кърпа. Моля, уверете се, че не влиза влага в електрониката или отделението за батериите.

### **Режим на готовност**

Продуктът автоматично преминава в режим на готовност, ако дълго време не се играе с него. За да можете да играете отново с продукта, трябва да задействате превключвателя ON-OFF.

Никаква влага не трябва да прониква както в електрониката, така и при батериите. Винаги проверявайте дали батериите са добре затворени преди да го дадете на детето да си играе с него.

**Внимание: Използвайте подложка, за да защитите зоната за игра от възможни поражения от водата.**

### **Изхвърляне на отпадъците според WEEE –**

Всички продукти със знак за изхвърляне на определени места, не могат да се изхвърлят в обществените отпадъци. Те трябва да се изхвърлят отделно. Изхвърлянето и събирането на отпадъци в Европа се осъществява от съответни организации. Продуктите обект на тази директива се обслужват без допълнителни такси и данъци. Причината за това е да се опазят природата и човешкото здраве от присъствието на евентуални опасни вещества в електрическите и електронните продукти.

HR/BS

### **Орџа напомена:**

Preporučamo da prije prve upotrebe proizvoda pažljivo pročitate uputu za upotrebu i da ju pohranite zajedno s pakovanjem za slučaj da ju u budućnosti zatrebate.

### **Obratite pažnju:**

- Proizvod nakon korištenja pažljivo obrišite suhom krpom.
- Upotreba uz nadzor odraslih osoba.
- Prije otvaranja pretinca za baterije morate temeljito osušiti proizvod.
- Proizvod ne ostavljati u blizini električnih aparata dok je mokar.
- Ukoliko pažljivo proučite instrukcije o upotrebi, na taj način osiguravate dugotrajno igranje i korištenje proizvoda.
- Koristite samo originalne dijelove, u suprotnom Vam ne možemo garantirati funkcionalnost i trajnost proizvoda.

- Igračku smiju sklapati i čistiti samo roditelji.
- Igračka nije pogodna za djecu mlađu od 3 godine.
- Molimo puniti samo vodom.
- Molimo da vodu napunite do oznake. (Pict.2)

### **Sve o baterijama/baterijama koje se pune na struju**

- Za ovaj proizvod preporučamo upotrebu alkalnih baterija.
- Koristite samo one baterije koje su predviđene za određenu sklopku.
- Promjenu baterija trebaju obavljati odrasli.
- Ubacite baterije i provjerite polaritet ( + - ).
- Nije preporučljivo stavljati različite tipove baterija, kao ni korištenih baterija.
- Ne prekidati strujni krug baterije.
- Ukoliko duže vrijeme ne koristite proizvod, poželjno je sklopku staviti u položaj "OFF", ili eventualno izvaditi baterije, radi uštede energije.
- Nikad nemojte istovremeno koristiti baterije koje se pune na struju i obične.
- Ne pokušavajte puniti na struju baterije koje nisu za to predviđene.
- Istrošene baterije se odlažu na mjesto predviđeno za takvu vrstu otpada.
- Ukoliko voda uđe u odjeljak za baterije, osušite ga sa suhom krpom.
- Baterije koje se pune na struju, prije samog punjenja moraju biti odstranjene iz igračke.
- Baterije u proizvodu se mjenjaju samo uz nadzor odraslih osoba.
- Baterije držite udaljene od vatre ili otvorenog plamena, jer može iscuriti ili eksplozirati.
- Provjerite da li je pretinac za baterije sigurno i čvrsto zatvoren prije nego li dajete proizvod djetetu na igranje.

### **Napomena u vezi baterija**

Budući da veliki značaj posvećujemo sigurnosti naših kupaca, želimo Vam skrenuti pažnju na to da ovaj proizvod radi na baterije.

Molimo da proizvod redovito provjeravate na oštećenja i da ga po potrebi zamijenite. Oštećeni proizvod držite izvan dohvata djece. Uvijek trebate brinuti da baterije ne budu dostupne i da se na taj način ne mogu progutati ili udahnuti. Do toga može doći, između ostalog, ako se pretinac za baterije ne učvrsti pravilno vijcima ili ako je neispravan. Molimo da poklopac za baterije uvijek pažljivo učvrstite vijcima. Baterije mogu prouzročiti teške unutarnje povrede. U tom slučaju je odmah potrebna terapija od strane liječnika!

### **Baterije uvijek držati podalje od djece.**

**PAŽNJA!** Odmah zbrinite prazne baterije. Nove i iskorištene baterije uvijek držite podalje od djece. Ako sumnjate da su baterije progutane ili da su na neki drugi način ušle u tijelo, odmah potražite liječničku pomoć.

### **Priprema**

Postavljanje baterija treba biti obavljen od strane odraslih osoba.

1. Sklopku na odjeljku za baterije stavite u položaj "OFF" (Fig.1 )
2. Upotrijebite odvijač da biste otvorili odjeljak za baterije. (Fig.1 )
3. Ubacite baterije 3 x 1.5V AAA (LR03) i provjerite polaritet ( + - ) (Fig.2)
4. Vratite poklopac i opet ga pričvrstite pomoću odvijača. (Fig. 3)
5. Sklopku na odjeljku za baterije stavite u položaj "ON" (Fig.3)

### **Čišćenje**

Pribor BABY born može se čistiti vlažnom (ne mokrom) krpom. Osigurajte da se elektronika ne smoči i da u pretinac s baterijama ne prodre vlaga.

### **Režim mirovanja**

Proizvod se automatski prebacuje u režim mirovanja, ako se s proizvodom ne igra duže vrijeme. Za nastavak igranja s proizvodom treba se aktivirati prekidač ON-OFF.

Molimo Vas da pri tome obratite pažnju na to da niti u elektroniku niti u pretinac za baterije ne uđe vlaga. Provjerite da li je pretinac za baterije sigurno i čvrsto zatvoren prije nego li dajete proizvod djetetu na igranje.

**Pozor: Koristiti podlogu kako bi se zona igranja zaštitila od mogućih oštećenja od vode.**

### **Disponiranje sukladno sa OEEO (= Otpad električne i elektronske opreme)**

Svi produkti koji su obilježeni sa prekrizenom posudom se ne mogu disponirati na općinskom otpadu. Njihovo skupljanje se vrši odvojeno. Sistemi za povratak i skupljanje u Europi trebaju biti organizirani od strane organizacija za skupljanje i recikliranje. OEEO-produkti se mogu disponirati besplatno na adekvatnim mjestima za skupljanje. Razlog za to je zaštita životne sredine i ljudskog zdravlja od potencijalnih efekata u prisustvo opasnih tvari u električnoj i elektronskoj opremi.

EL

### **Γενική υπόδειξη:**

Σας συνηγορούμε, πριν από την πρώτη χρήση του προϊόντος, να διαβάσετε προσεκτικά τις οδηγίες χρήσης και να τις διαφυλάξετε μαζί με την συσκευασία, σε περίπτωση που θα τις χρειαστείτε αργότερα.

### **Παρακαλώ προσέξτε:**

- Παρακαλούμε σκουπίστε το προϊόν μετά τη χρήση προσεκτικά με ένα στεγνό πανί.
- Μην ξεχνάτε ποτέ το καθήκον επίβλεψης που έχετε έναντι του παιδιού σας.
- Πριν ανοίξετε την θήκη μπαταριών, παρακαλώ στεγνώστε το προϊόν σχολαστικά.
- Μην βάζετε το προϊόν σε υγρή κατάσταση κοντά σε ηλεκτρικές πηγές ή συσκευές.
- Προσέξτε τις οδηγίες, έτσι ώστε κατά το παιχνίδι να μην προκύψουν προβλήματα και για να λειτουργεί το προϊόν για μεγάλο χρονικό διάστημα.
- Χρησιμοποιείτε μόνο αυθεντικά εξαρτήματα, έτσι εγγυάται η σωστή λειτουργία.
- Το προϊόν πρέπει να συναρμολογείται και να καθαρίζεται μόνο από ενήλικες.
- Το προϊόν δεν ενδείκνυται για παιδιά ηλικίας κάτω των 3 ετών.
- Παρακαλούμε συμπληρώστε μόνο με νερό.
- Παρακαλούμε συμπληρώστε το νερό μέχρι τη χαραγή. (Pict.2)

### **Όλα τα σχετικά με τις μπαταρίες/επαναφορτιζόμενες μπαταρίες**

- Να χρησιμοποιείτε αλκαλικές μπαταρίες για τα πλέον καλύτερα λειτουργικά χαρακτηριστικά και μακρά ζωή.
- Να χρησιμοποιείτε μόνο μπαταρίες του τύπου που συνηγορείται για το κομμάτι.
- Οι μπαταρίες πρέπει να αντικαθίστανται μόνο από ενήλικες.
- Τοποθετήστε τις μπαταρίες με την σωστή πολικότητα (+ και -).
- Μην αναμειγνύετε διαφορετικούς τύπους μπαταριών ή παλιές μαζί με νέες μπαταρίες.
- Μην βραχυκυκλώνετε μπαταρίες.
- Εάν το προϊόν δεν χρησιμοποιείται για μακρύ χρονικό διάστημα, γυρίστε το κουμπί στη θέση "OFF"; έτσι ώστε να εξασφαλίσετε μακρύτερο χρόνο ζωής της μπαταρίας. Σας συνηγορούμε επίσης να βγάλετε τις μπαταρίες από τη θέση τους για να αποφύγετε ενδεχόμενη διαρροή και βλάβη του κομματιού.
- Μην αναμειγνύετε επαναφορτιζόμενες και μη επαναφορτιζόμενες μπαταρίες.
- Μη φορτίζετε μη επαναφορτιζόμενες μπαταρίες.
- Άδειες μπαταρίες πρέπει να αφαιρούνται από το παιχνίδι και να οδηγούνται στους ειδικούς χώρους συλλογής τέτοιων απορριμμάτων.
- Εάν εισέλθει νερό στη θήκη μπαταριών, στεγνώστε την με ένα πανάκι.
- Οι επαναφορτιζόμενες μπαταρίες πρέπει να αφαιρούνται από το παιχνίδι πριν την φόρτιση τους.
- Οι επαναφορτιζόμενες μπαταρίες πρέπει να φορτίζονται μόνο υπό την επίβλεψη ενήλικα.
- Διατηρείτε τις μπαταρίες μακριά από την φωτιά, γιατί ενδέχεται να υπάρξει διαρροή ή έκρηξη.
- Βεβαιωθείτε, πως η θήκη μπαταριών είναι ασφαλώς και στεγανά κλειστή, πριν δώσετε την κούκλα στο παιδί σας για να παίξει με αυτήν.

## Υπόδειξη για μπαταρίες

Επειδή η ασφάλεια των πελατών μας είναι ιδιαίτερα σημαντική για εμάς, θα θέλαμε να σας επισημάνουμε ότι το προϊόν αυτό λειτουργεί με μπαταρία. Ελέγχετε το προϊόν τακτικά για ζημιές και αντικαταστήστε το εάν είναι απαραίτητο. Κρατήστε το κατεστραμμένο προϊόν μακριά από παιδιά. Βεβαιωθείτε πάντα, ότι οι μπαταρίες δεν είναι προσβάσιμες, έτσι ώστε να μην μπορούν να καταποθούν ή να εισπνευστούν. Αυτό μπορεί να συμβεί, μεταξύ άλλων, εάν η θήκη των μπαταριών δεν έχει βιδωθεί σωστά ή είναι ελαττωματική. Βιδώνετε πάντα καλά το κάλυμμα των μπαταριών. Οι μπαταρίες μπορούν να προκαλέσουν σοβαρούς εσωτερικούς τραυματισμούς. Σε αυτή την περίπτωση απαιτείται άμεση ιατρική θεραπεία!

**Κρατάτε πάντα τις μπαταρίες μακριά από τα παιδιά!**  
ΠΡΟΣΟΧΗ! Απορρίψτε τις άδεις μπαταρίες αμέσως. Κρατάτε νέες και μεταχειρισμένες μπαταρίες μακριά από παιδιά. Εάν υποψιάζεστε ότι οι μπαταρίες έχουν καταποθεί ή έχουν εισέλθει στο σώμα με οποιονδήποτε άλλο τρόπο, ζητήστε αμέσως ιατρική βοήθεια.

## Προετοιμασία

Η ένθεση των μπαταριών πρέπει να γίνει από ενήλικα ως εξής:

1. Γυρίστε το κουμπί στη θήκη μπαταριών στη θέση "OFF". (Fig. 1)
2. Χρησιμοποιήστε ένα κατασβίδι για να ανοίξετε την θήκη μπαταριών. (Fig.1)
3. Τοποθετήστε τις 3 x 1.5V AAA (LR03) μπαταρίες. Παρακαλώ ελέγξτε εάν η πολικότητα είναι σωστή. (Fig.2)
4. Βιδώστε και πάλι το κάλυμμα της θήκης μπαταριών. (Fig. 3)
5. Γυρίστε το κουμπί στη θήκη μπαταριών στη θέση "ON". (Fig. 3)

## Καθαρισμός

Καθαρίστε το αξεσουάρ της BABY born με ένα υγρό (όχι βρεγμένο) πανάκι. Παρακαλώ επιβεβαιωθείτε πως δεν εισχωρεί υγρασία στα ηλεκτρονικά τμήματα ή στην θήκη μπαταριών.

## Κατάσταση αναμονής (Stand-By)

Το προϊόν μεταβαίνει αυτόματα σε κατάσταση αναμονής εάν δεν παιχτεί με το προϊόν για μεγάλο χρονικό διάστημα. Για να μπορέσετε να παίξετε ξανά με το προϊόν, πρέπει να πατήσετε το διακόπτη ON/OFF.

Παρακαλώ προσέξτε εδώ να μην διεισδύσει υγρασία ούτε στο ηλεκτρονικό τμήμα αλλά ούτε στην θήκη μπαταριών. Βεβαιωθείτε, πως η θήκη μπαταριών είναι ασφαλώς και στεγανά κλειστή, πριν δώσετε την κούκλα στο παιδί σας για να παίξει με αυτήν.

**Προσοχή: Χρησιμοποιείτε υπόστρωμα για να προστατέψετε την περιοχή του παιχνιδιού από πιθανές ζημιές από νερό.**

## Διάθεση να ΑΗΗΕ (Απόβλητα Ηλεκτρικού - ΑΗΗΕ):

Όλα τα προϊόντα που σημειώνονται με το σύμβολο "διέσχισε κάδος απορριμμάτων" δεν πρέπει να χορηγείται για τα οικιακά απορρίμματα. Θα πρέπει να συλλέγονται ξεχωριστά. Οι δήμοι έχουν αυτό που μέχρι τα σημεία συλλογής στην οποία τα απόβλητα θα γίνονται δεκτές χωρίς χρέωση, από τα νοικοκυριά. Εάν δεν διατίθενται, επικίνδυνων ουσιών από ηλεκτρικών και ηλεκτρονικών ειδών έρχονται στο περιβάλλον.

TR

## Genel Bilgi:

Size ürünü ilk kez kullanmadan önce kullanım talimatını tam okumanızı ve sonraki bir zamanda ihtiyacınız olması durumunda ambalajla birlikte saklamanızı tavsiye ederiz.

## Lütfen dikkat:

- Ürünü kullandıktan sonra lütfen bir bezle dikkatlice kurulayın.
- Daima çocuğunuza karşı sahip olduğunuz gözcülük görevinin bilincinde olunuz.

- Pil bölmesini açmadan önce, ürünü iyice kurulayınız.
- Ürünü ıslakken, cereyan kaynakları veya elektronik aygıtların yakınında bulundurmuyunuz.
- Oyun sırasında sorunların ortaya çıkmaması ve ürünün uzun bir süre çalışması için, talimatlara lütfen özenlice dikkat ediniz.
- Ürünün işlevliğini sağlamak için, sadece orijinal eklentiler kullanınız.
- Oyuncak ancak ebeveynler tarafından kurulup temizlenmelidir.
- Oyuncak 3 yaşından küçük çocuklar için uygun değildir.
- Lütfen içine sadece su doldurunuz.
- Suyu lütfen işaretli yere kadar doldurun. (Pict.2)

### **Piller hakkında herşey / Şarj edilir piller**

- En iyi performans ve daha uzun ömür için alkaline pilleri kullanınız.
- Sadece birim için tavsiye edilen pili kullanınız.
- Piller sadece bir yetişkin tarafından değiştirilebilir.
- Doğru kutuplu (+ ve -) piller yükleyiniz.
- Çeşitli cinsten piller veya eski ve yeni pilleri karıştırmayınız.
- Pilleri kısa devre yapmayınız.
- Ürün uzun bir zaman boyunca kullanılmadığında, pilin daha uzun ömürlü olması için, düğmeyi "OFF" durumuna getiriniz. Ayrıca, pilin muhtemelen akmasını veya birimin muhtemelen zarar görmesini önlemek için, pillerin çıkartılmasını tavsiye ederiz.
- Şarj edilir şarj edilmeyen pillerle karıştırmayınız.
- Şarj edilmeyen pilleri şarj etmeyiniz.
- Tükenen piller oyuncaktan çıkartılıp özel çöp toplama noktasına götürülmelidir.
- Pil bölmesine su girdiğinde, bezle kurulayınız.
- Şarj edilir piller şarj etmeden önce oyuncaktan çıkartılmalıdır.
- Şarj edilir piller sadece yetişkin gözetimi altında şarj edilebilir.
- Pilleri ateşten uzak tutunuz, çünkü akabilirler veya patlayabilirler.
- Ürünü yaması için çocuğunuza vermeden önce, daima pil bölmesinin güvenli ve sıkı biçimde kapatıldığından emin olunuz.

### **Pil talimatları**

Müşterilerimizin güvenliği bizim için çok önemli olduğundan bu ürünün pille çalıştığına dikkatinizi çekeriz.

Lütfen üründe herhangi bir hasar olup olmadığını düzenli olarak kontrol edin ve gerekirse yenisini temin edin. Hasarlı ürünü çocukların ulaşamayacağı bir yerde saklayın. Pillerle erişimin mümkün olmadığından emin olarak yutma ve solunma tehlikesinin önüne geçin. Bu tehlike, pil kapağı doğru bir şekilde vidalanmadığı veya kırık olduğu zaman ortaya çıkar. Lütfen pil kapağını her zaman dikkatli bir şekilde vidalayın. Piller, ağır iç yaralanmalara yol açabilirler. Böyle bir durumda acilen bir doktora başvurulması gerekir!

### **Pilleri her zaman çocuklardan uzak tutun.**

**DİKKAT!** Lütfen boş pilleri derhal bertaraf edin. Yeni ve kullanılmış pilleri çocuklardan uzak tutun. Pillerin yutulduğu veya diğer bir yolla vücuda girdiği yönünde herhangi bir şüphenez varsa, gecikmeksizin tıbbi yardıma başvurun.

### **Hazırlık**

Piller yetişkinler tarafından aşağıda belirtildiği gibi yüklenmelidir:

1. Pil bölmesindeki düğmeyi "OFF" durumuna getiriniz. (Fig.1)
2. Pil bölmesini açmak için tornavida kullanınız. (Fig.1 )
3. 3 x 1.5V AAA (LR03) pilleri yükleyiniz. Kutupların doğru olup olmadığını kontrol ediniz. (Fig.2)
4. Pil bölmesinin kapağını yeniden tornavidayla sıkıştırınız. (Fig.3)
5. Pil bölmesindeki düğmeyi "ON" durumuna getiriniz. (Fig.3)

### **Temizleme**

Das BABY born Aksesuarlar nemli (ıslak değil) bir bezle temizlenebilir. Lütfen elektroniğin ıslanmadığından ve pil bölmesine nem sızmadığından emin olunuz.

## Bekleme

Ürün, uzun bir süre oynanmadığı takdirde otomatikman bekleme moduna geçer. Tekrar ürünü oynatabilmesi için ON-OFF düğmesi üzerinden açılması gerekir.

Lütfen nemin elektroniğe ve pil bölmesine sızmadığından emin olunuz. Ürünü oynaması için çocuğunuza vermeden önce, daima pil bölmesinin güvenli ve sıkı biçimde kapatıldığından emin olunuz.

**Dikkat: Oyun alanını suyun neden olabileceği hasarlardan koruma için altlık kullanın.**

## Atık uygulaması WEEE'ye (elektrik ve elektronik malzemeleri atık mevzuatı) göre yapılmalıdır.

Tüm ürünler üstü çizik bir tekerlekli kutu ile işaretlendirilmiş olup, belediyenin sıradan çöp kutularında atıklandırılmazlar. Bu atıkların toplanması ayrı yapılmalıdır. Avrupada geri dönüşümü ve toplama işlemini yetkili toplama ve geri dönüşüm organizasyonları uygulamalıdır. WEEE ürün atıkları, toplama işlemi ile yetkilendirilmiş noktalarda ücretsiz olarak geri alınmaktadır. Böylelikle çevre koruma ve insan sağlığının zarar görmemesi sağlanmış olacak, elektrik ve elektronik malzeme atıkları kontrollü biçimde imha edilmiş olacaktır.

## AR

### ملاحظة عامة:

نصح بقراءة دليل الاستخدام قبل أول استخدام للمنتج والاحتفاظ بهذا الدليل مع العلبة، في حال احتجت إليهما في وقت لاحق.

### برجاء الانتباه:

- برجاء الحرض على تنظيف هذا المنتج بعد استعماله بعناية بواسطة قطعة قماش جافة.
- ضع في اعتبارك واجب الإشراف على طفلك.
- احرض على تحفيف المنتج جيداً قبل فتح درج البطارية.
- لا ترك المنتج بالقرب من مصادر التيار الكهربائي أو الأجهزة الكهربائية إذا كان رطباً أو مبللاً.
- احرض على اتباع هذه التعليمات بعناية لضمان عدم حدوث مشاكل أثناء اللعب وأن يظل المنتج يعمل بكفاءة لفترة طويلة.
- لا تستخدم سوى الملحقات الأصلية، وإلا فلن يمكن ضمان الأداء الوظيفي للمنتج.
- ينبغي أن تتم عملية تركيب المنتج وتنظيفه من قبل البالغين.
- المنتج غير صالح للأطفال تحت سن الثالثة.
- يرجى ملء مع الماء فقط.
- يرجى ملء حوض الاستحمام بالماء وصولاً إلى العلامة (Pict 2)

### كل المعلومات المتعلقة بالبطاريات/البطاريات القابلة لإعادة الشحن:

- يرجى استخدام البطاريات القلوية من أجل أداء أفضل وعمر أطول للعبة.
- يجب فقط استخدام نوع البطارية الموصى به من أجل هذه اللعبة.
- يجب تغيير البطاريات من قبل شخص راشد.
- عند تركيب البطاريات ينبغي الانتباه إلى اتجاه الأقطاب الصحيحة (+ و -).
- يجب عدم الخلط بين أنواع البطاريات المختلفة أو استخدام بطاريات جديدة مع أخرى قديمة.
- ينبغي تجنب تلامس قطبي البطارية المختلفين (حدوث قفلة كهربائية).
- لا تخطئ بين البطاريات القابلة لإعادة الشحن وغير القابلة لإعادة الشحن.
- لا تقم بإعادة شحن البطاريات غير القابلة لإعادة الشحن.
- يجب إزالة البطاريات القابلة لإعادة الشحن من اللعبة قبل الشحن.
- يجب إعادة شحن البطاريات القابلة لإعادة الشحن فقط تحت إشراف الكبار.
- في حال عدم استخدام اللعبة لمدة طويلة، يجب وضع زر التشغيل على الوضع "OFF" (إيقاف التشغيل) لإطالة عمر البطارية. نوصي أيضاً بإزالة البطاريات لمنع حدوث أي تسرب محتمل وإلحاق أضرار باللعبة.
- في حال دخول ماء في تجويف البطارية، فيجب تحفيفه بقطعة جافة من القماش.
- يجب إخراج البطاريات المستنفدة من اللعبة ونقلها إلى نقطة خاصة لتجميع النفايات.
- لا تقم بإلقاء البطاريات في النار لأنها قد تنفجر أو تتسرب.
- تأكد دائماً من أن علب البطارية ثابتة ومغلقة بإحكام وإحكام قبل إعطاء المنتج لطفلك للعب به.



## إرشادات حول البطارية

نظراً لأن سلامة عملائنا مهمة جداً بالنسبة لنا، نود أن نشير إلى أن هذا المنتج يعمل بالبطارية. الرجاء التحقق بانتظام مما إذا كان المنتج متضرباً وإجراء أي استبدال عند الضرورة وإبقاء القطع المتضررة بعيداً عن متناول الأطفال من العنصر بانتظام بحثاً عن التلف واستبداله إذا لزم الأمر. احتفظ بالأشياء التالفة بعيداً عن متناول الأطفال. تأكد دائماً من أن البطاريات لا يمكن الوصول إليها ولا يمكن ابتلاعها أو استنشاقها. يمكن أن يحدث هذا إذا كانت حجرة البطارية معيبة أو لم يتم إغلاقها بشكل صحيح. يرجى دائماً إغلاق غطاء حجرة البطارية بعناية. يمكن أن تسبب البطاريات إصابات داخلية خطيرة. في هذه الحالة ، مطلوب عن اية طبية فورية! احتفظ دائماً بالبطاريات بعيداً عن متناول الأطفال. تحذيراً! تخلص من البطاريات المستعملة على الفور. احتفظ بالبطاريات الجديدة والمستعملة بعيداً عن متناول الأطفال. استشر الطبيب فوراً عند الشك بدخول البطاريات إلى الجسم عن طرق الابتلاع أو بطريقة أخرى.

## التجهيز

البطاريات المرفقة مخصصة فقط للاستخدام من أجل العرض والتجربة في محلات بيع التجزئة ينبغي تركيب البطاريات من قبل شخص بالغ على النحو التالي:

1. اضبط المفتاح الموجود في حجرة البطارية على "OFF". (الصورة 1)
2. استخدم مفك براغي لفتح حجرة البطارية. (الصورة 1)
3. أدخل البطاريات. 3X1.5V AAA(LR03) يرجى التحقق مما إذا كانت القطبية صحيحة. (الصورة 2)
4. اربط غطاء حجرة البطارية مرة أخرى. (الصورة 3)
5. اضبط المفتاح الموجود في حجرة البطارية على "ON". (الصورة 3)

## التنظيف

يمكن تنظيف الدمية بقطعة قماش رطبة غير مبللة ، عليك أن تحرص وتأكد من عدم وجود أي داوة أو رطوبة بداخل الأجزاء الإلكترونية ( ) أو بداخل حاوية البطارية.

وضع الخمول

يتحول المنتج تلقائياً إلى وضع الخمول عندما لا يتم تشغيله لفترة طويلة. للعب مع المنتج مرة أخرى، اضغط على مفتاح الإيقاف والتشغيل مرة أخرى. ( ON-OFF )

يرجى الانتباه لعدم دخول الرطوبة للأجزاء الإلكترونية أو لعبة البطارية. تأكد من أن علبه البطارية ثابتة ومغلقة بإحكام قبل إعطاء المنتج لطفلك للعب به.

أشوتونغ! يرجى العلم أن هذه لعبة مائية! استخدم فقط على الأسطح المناسبة.

التخلص من المنتج وفقاً لـ WEEE (توجيه التخلص من نفايات المعدات الكهربائية والإلكترونية)

"لا يمكن التخلص من جميع المنتجات التي تحمل علامة سلة ذات عجلات متقاطعة في النفايات البلدية غير المصنفة. ينبغي جمع هذه النفايات بشكل منفصل. ينبغي تنظيم أنظمة الاستعادة والجمع في أوروبا من قبل مؤسسات جمع النفايات وإعادة تدويرها. يمكن التخلص من المنتجات التي تحمل علامة "التخلص من نفايات المعدات الكهربائية والإلكترونية" مجاناً عند نقاط التجميع المناسبة. والسبب في ذلك هو لحماية البيئة وصحة الإنسان بسبب التأثيرات المحتملة نتيجة وجود مواد خطيرة في المعدات الكهربائية والإلكترونية."



ACHTUNG! WARNING! ATTENTION!  
WAARSCHUWING! ATTENZIONE! ¡ADVERTENCIA!  
ATENÇÃO! ΓΙΑΚΤ! VARNING! VAROITUS! WARNING!  
VIGYÁZAT! VAROVÁNÍ! OSTRZEŻENIE ! UPOZORNENIE!  
OPOZORILO! DIKKAT! ПРЕДУПРЕЖДЕНИЕ! BRĪDINĀJUMS!  
DÉMESIO! HOIATUS! VARŪB! ΠΡΟΣΟΧΗ ! AVERTIZARE!  
PAZŃJA ! ПРЕДУПРЕЖДЕНИЕ ! УВАГА! ! تحذیر



UK  
CA



CONFORMS TO B.S.5665



LE TRI  
+ FACILE



PAPIER



BAC  
DE TRI



PAP



FR  
Cet appareil,  
ses accessoires  
et piles  
se recyclent

À DÉPOSER  
EN MAGASIN



OU

À DÉPOSER  
EN DÉCHÈTERIE



Points de collecte sur [www.quefairedemesdechets.fr](http://www.quefairedemesdechets.fr)  
Privilégiez la réparation ou le don de votre appareil !



DE, AT, CH: Zapf Creation AG, Mönchrödener Straße 13, 96472 Rödental, Germany.  
BE, NL, LU, FR, ES, IT: MGA Entertainment (Netherlands) B.V. Baronie 68-70, 2404 XG Alphen a/d Rijn, NL.  
GB, IE: Zapf Creation (UK) Ltd., 50 Presley Way, Crownhill, Milton Keynes, MK8 0ES, Bucks, UK.  
CZ: Zapf Creation AG, Štětkova 5, 140 00 Praha 4 - Nusle, Czech Republic.  
HK: Zapf Creation (H.K.) Ltd., Suite 301, 3/F., Chinachem Golden Plaza, No. 77 Mody Road, Tsimshatsui East, Kowloon, Hong Kong, S.A.R. China.  
US, CA: MGA Entertainment Inc., 9220 Winnetka Ave, Chatsworth, CA 91311, U.S.A. (800) 222-4685  
AU: Imported by MGA Entertainment Australia Pty Ltd, Suite 2.02, 32 Delhi Road, Macquarie Park NSW 2113. Customer Service: +61 1 300 059 676  
PL: Imported by MGA Entertainment Poland Sp. z o.o. Ul. Grottgera 15a 76-200 Słupsk, Polska.

Bb IM 832707\_28L\_0522

BABY born® and  are internationally registered trademarks of Zapf Creation AG.  
© Copyright 2022 Zapf Creation AG

ZAPF CREATION AG  
Mönchrödener Straße 13  
96472 Rödental  
GERMANY  
[www.zapf-creation.com](http://www.zapf-creation.com)  
Made in China  
Fabriqué en Chine

**Zapf**  
creation®